



ИНСТРУКЦИЯ ПО УСТАНОВКЕ

40.0713

Выноса радиатора

CFMOTO Cforce 400L EPS/500 BASIC/500 EPS

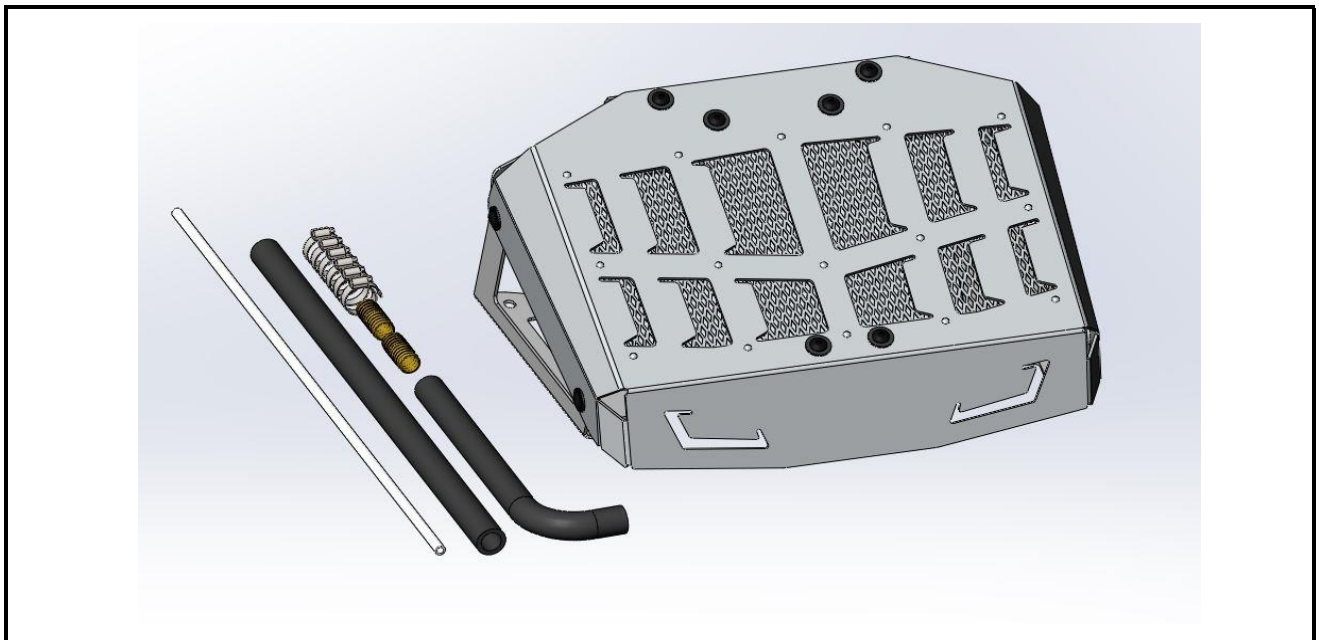

Инструменты:

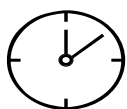
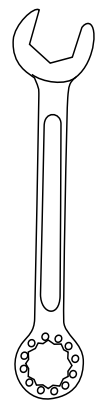
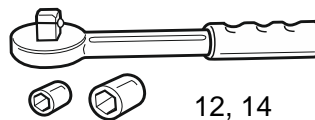
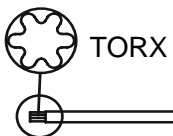
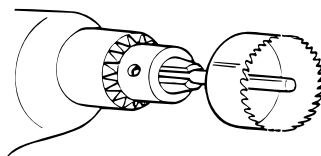

Время установки: 80-90 мин

Состав комплекта

Материал: алюминий

1x	Корпус	2x	Болт М6х20
2x	Опора	4x	Болт М6х30
1x	Планка	12x	Винт М8х20 черный
1x	Кронштейн нижний	2x	Гайка М6
1x	Кронштейн верхний	8x	Шайба 6
1x	Патрубок прямой	12x	Шайба 8
1x	Г-образный патрубок		
6x	Хомут червячный		
2x	Соединитель прямой		

Момент затяжки	М6х1.0	М8х1.25	М10х1.5	М12х1.75
Диаметр резьбы	9.8 Нм	24.0 Нм	47.0 Нм	81.0 Нм





1

Снять среднюю часть - повернув замки на 90 градусов. Выкрутить болты крепления боковых панелей. Снять их.



2

Выкрутить болты крепления стального каркаса передней багажной платформы. Выкрутить болты крепления боковых крыльев внутри передних арок. Снять ее.

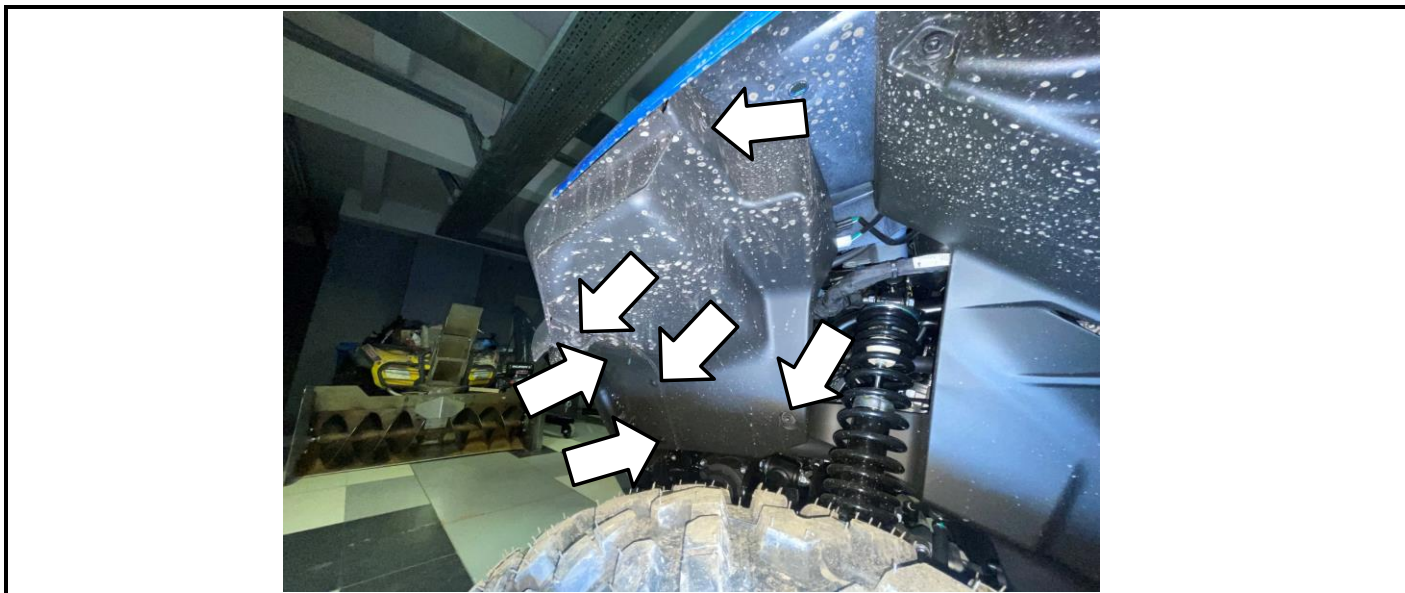

3

Снять крепеж облицовки передней фары внутри переднего арки. С обеих сторон.

4

Открутить винт крепления пластиковой накладки. С обеих сторон.





5

Дождаться полного остывания охлаждающей жидкости в радиаторе. Снять хомут с нижнего шланга радиатора. Аккуратно снять нижний шланг с радиатора.

6

Полностью слить охлаждающую жидкость с радиатора. В шлангах системы охлаждения останется охлаждающая жидкость! Зафиксировать шланг раструбом кверху.

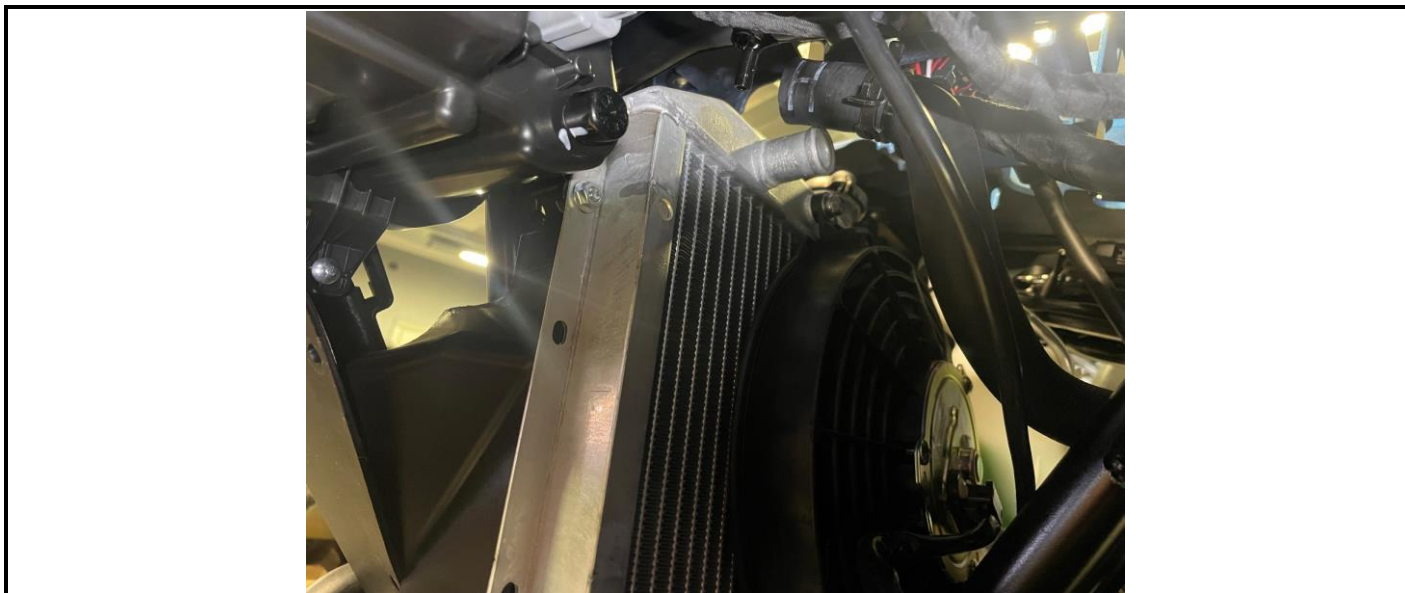



7

Снять верхний шланг радиатора. Временно закрепить раструбом кверху.



8

Снять соединение подключения вентилятора радиатора с пластика в левой передней арке.



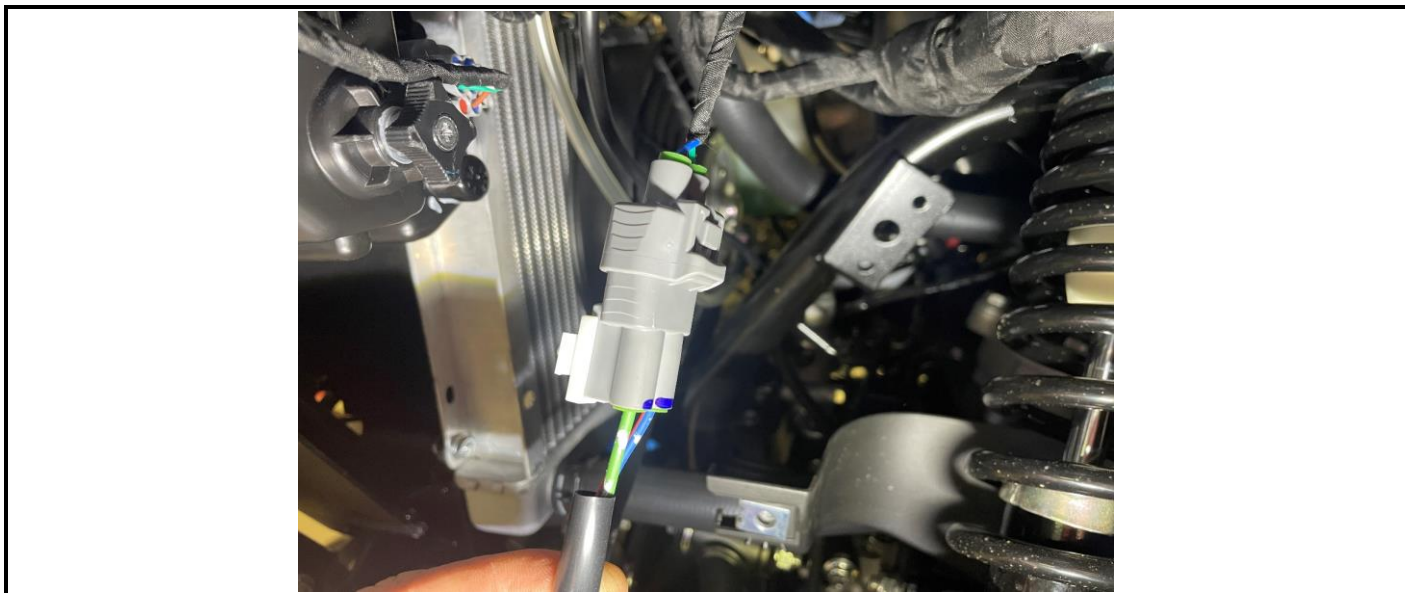

9

Разъединить разъем. Освободить провод вентилятора от крепления к раме, если оно есть.

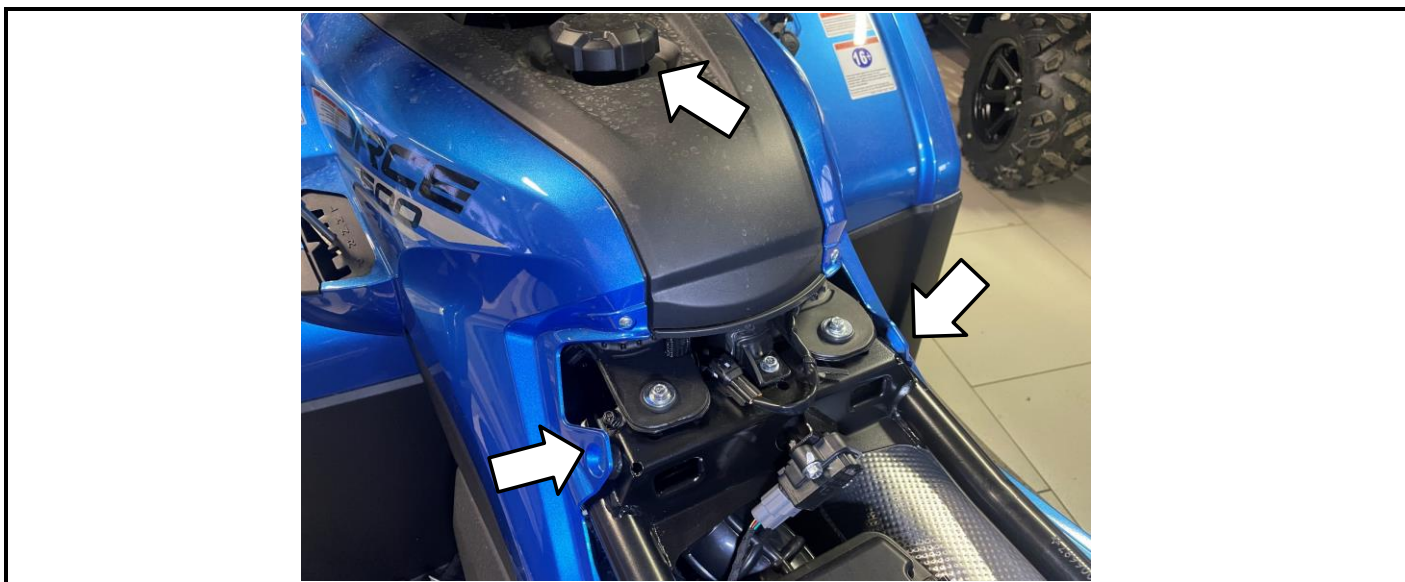

10

Подготовиться к снятию облицовки топливного бака. Открутить заливную крышку топливного бака. Отщелкнуть боковые фиксаторы.





11

Снять облицовку топливного бака. Закрутить крышку топливного бака.

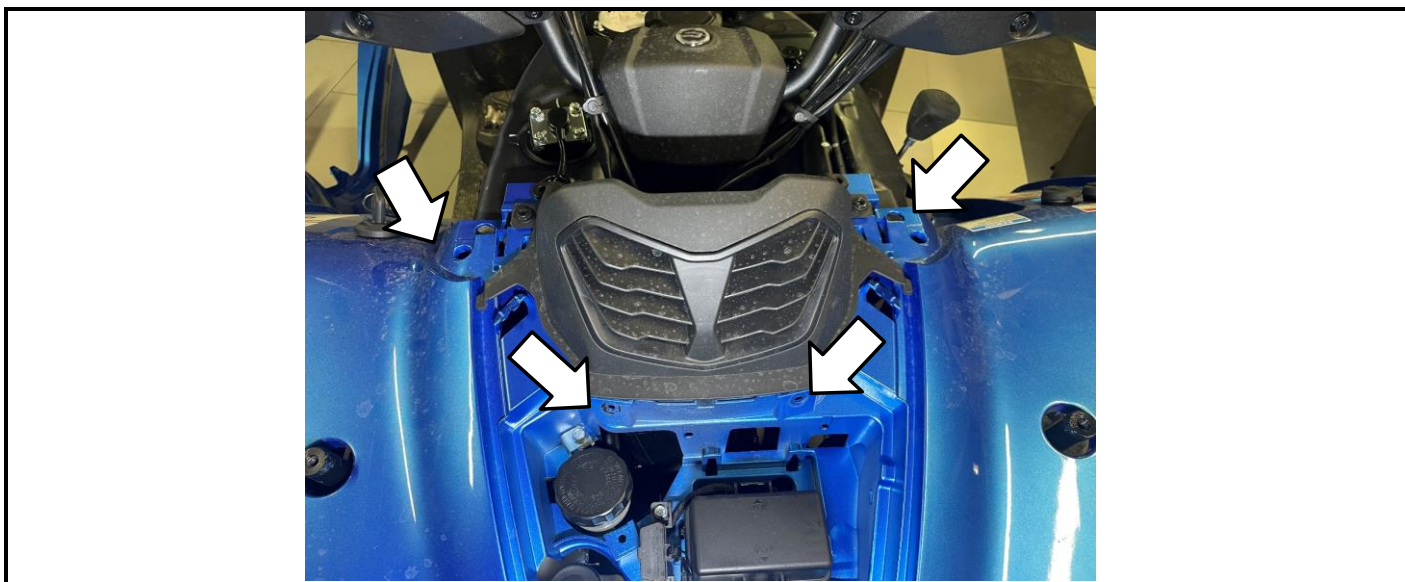

12

Открутить крепления передней пластиковой части. Указано стрелками.





13

Открутить верхние болты нижней накладки. Снять решетку радиатора, нажав на пластиковые фиксаторы.

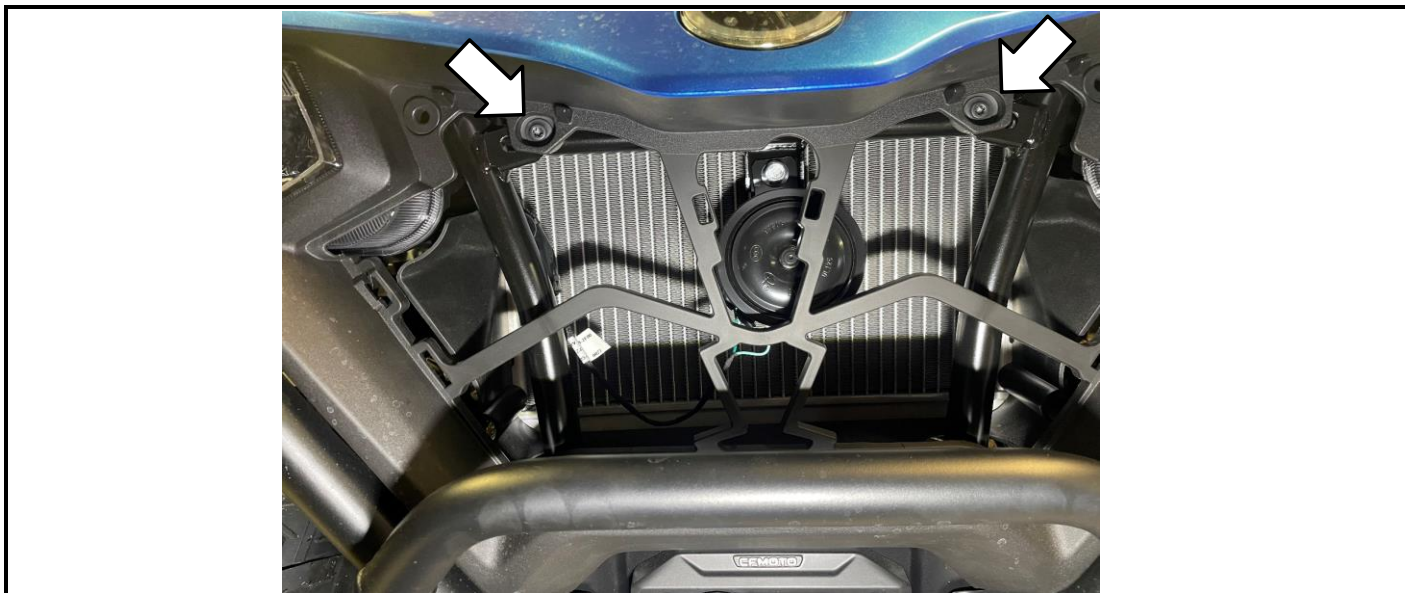

14

Приопустить нижнюю накладку. Открутить болты крепления передней пластиковой части.

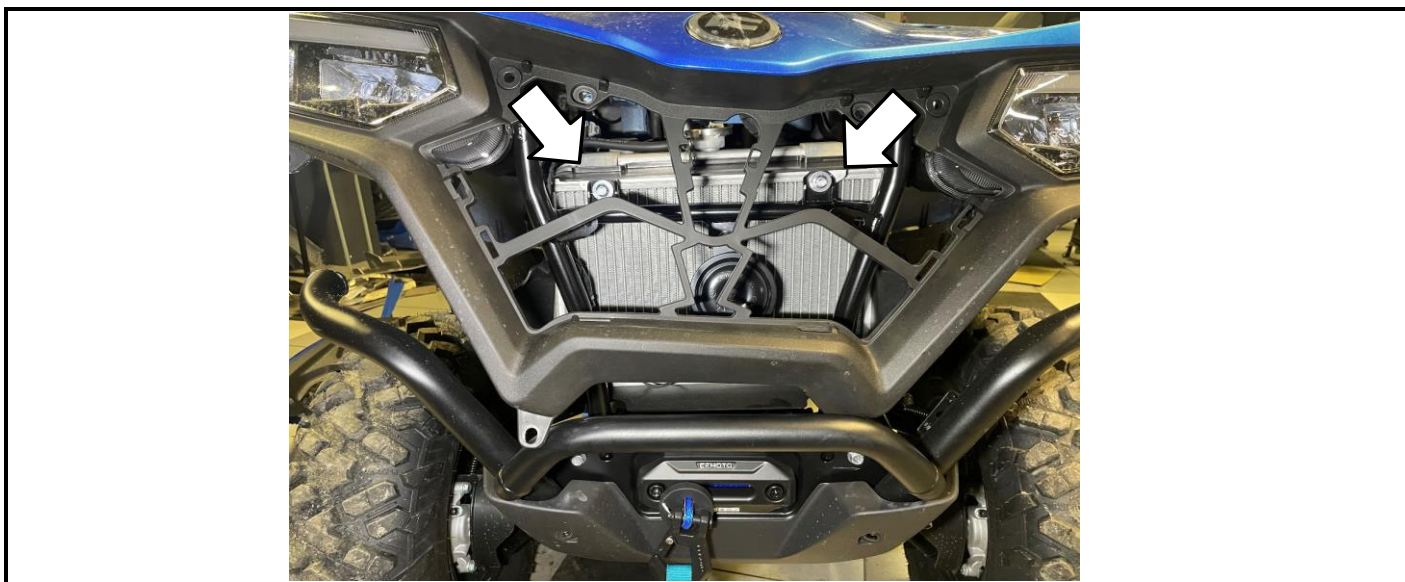

15

Открутить болты крепления пластиковой части. Приподнять пластиковую часть до тех пор, пока не появятся верхние крепления радиатора.

16

Приподнять пластиковую часть до тех пор, пока не появятся верхние крепления радиатора. Открутить болты крепления радиатора.





17

Снять расширительный бачок радиатора.

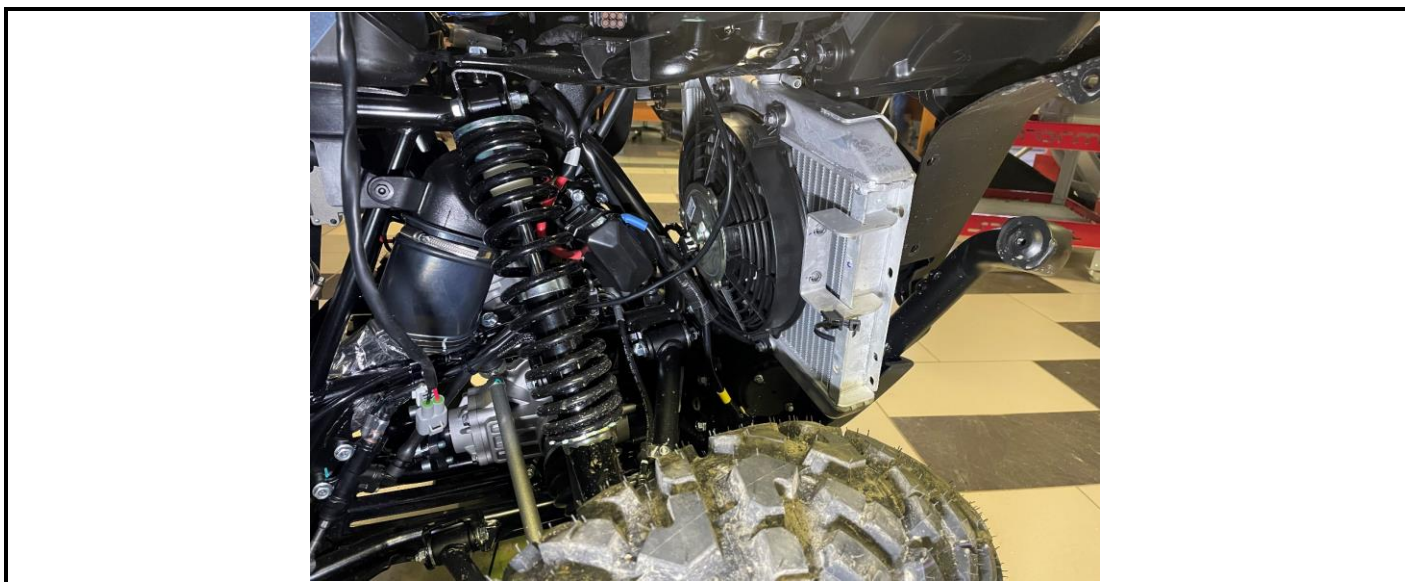

18

Приподнять пластиковую часть. Приподнять радиатор в сборе с вентилятором на 30-40мм до освобождения нижних точек крепления. Вытащить радиатор в сборе через правую переднюю арку.



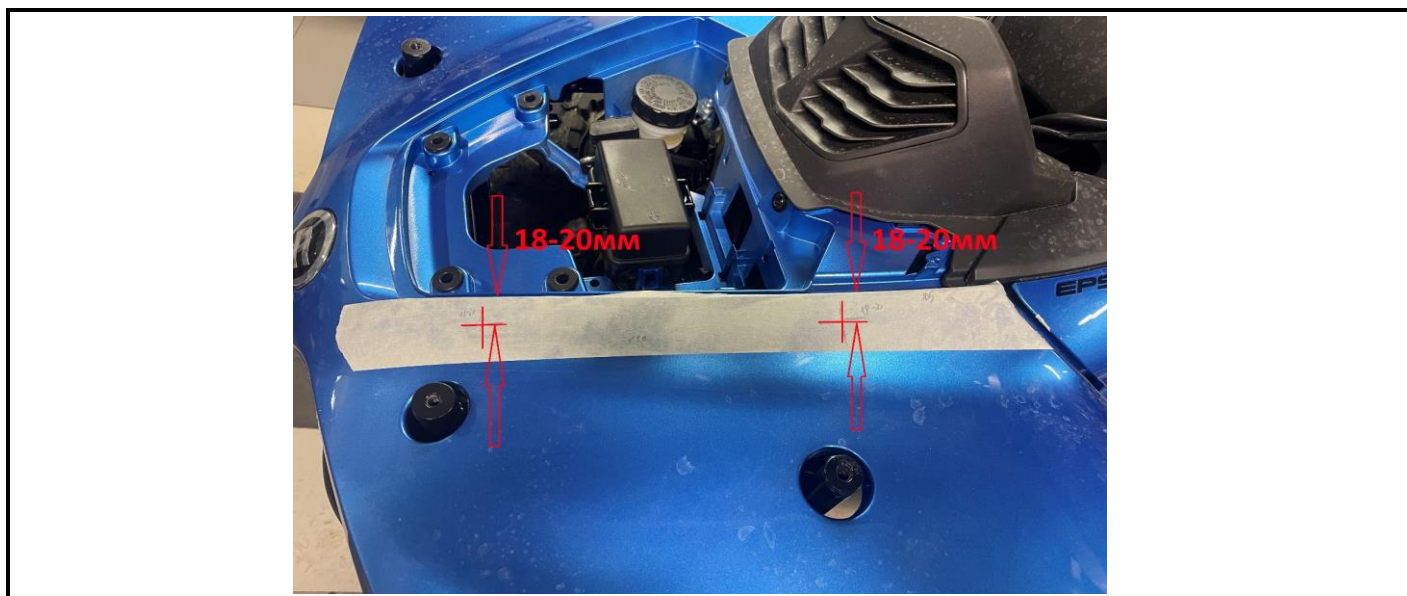

19

Необходимо сделать 2 отверстия для патрубков радиатора. Наклеить бумажный скотч как показано. Отмерить от края пластика 18-20мм как показано, сделать горизонтальные пометки.

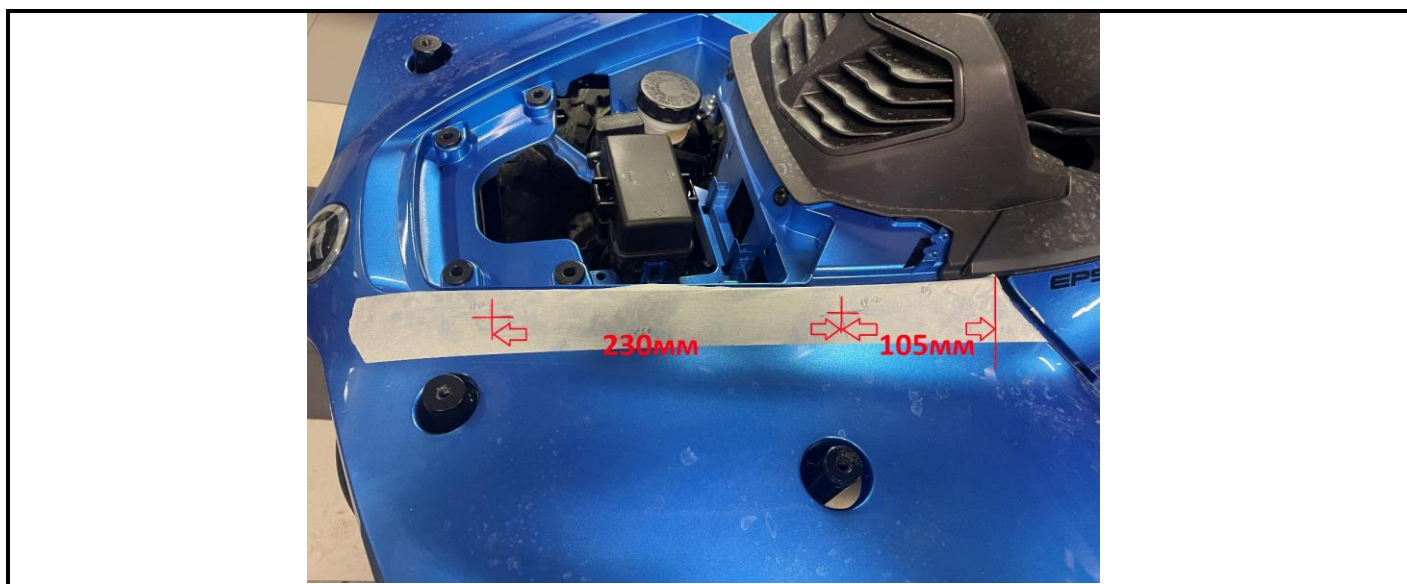

20

От правого края пластика отмерить 105 мм и сделать вертикальную пометку. Далее от полученной пометки отмерить 230 мм сделать вертикальную пометку. В результате должны получиться 2 крестообразные пометки.



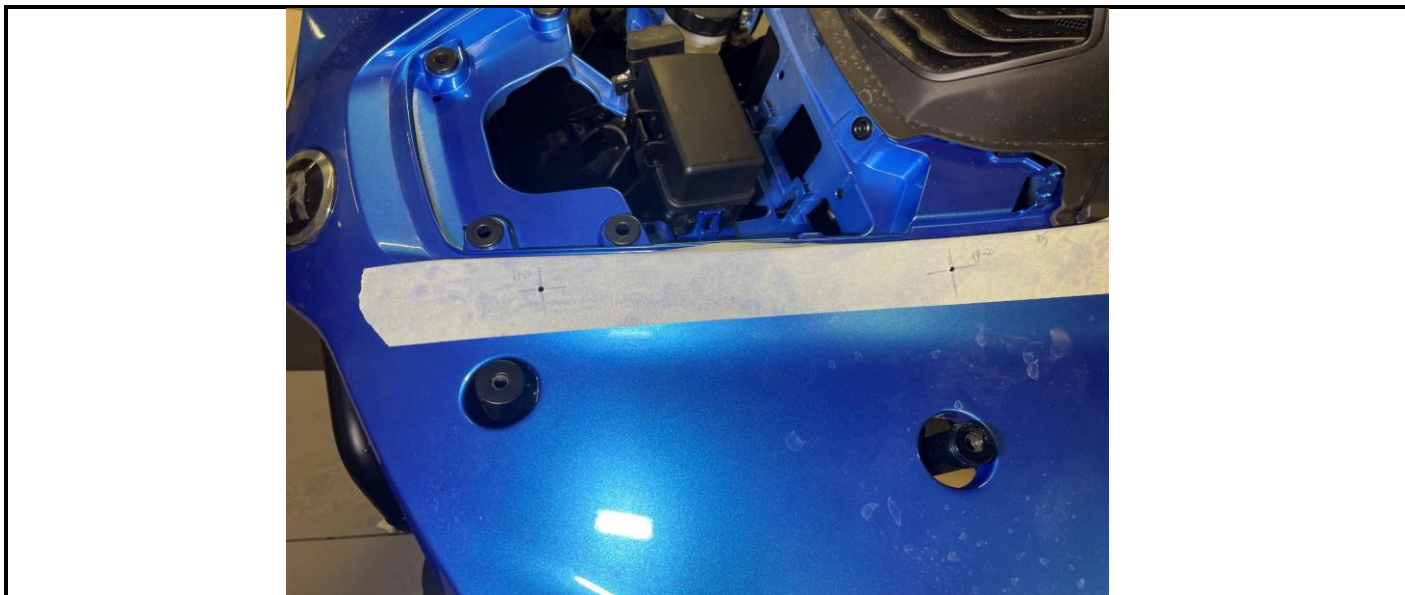

21

Сделать 2 отверстия диаметром 5-6 мм в крестообразных метках.

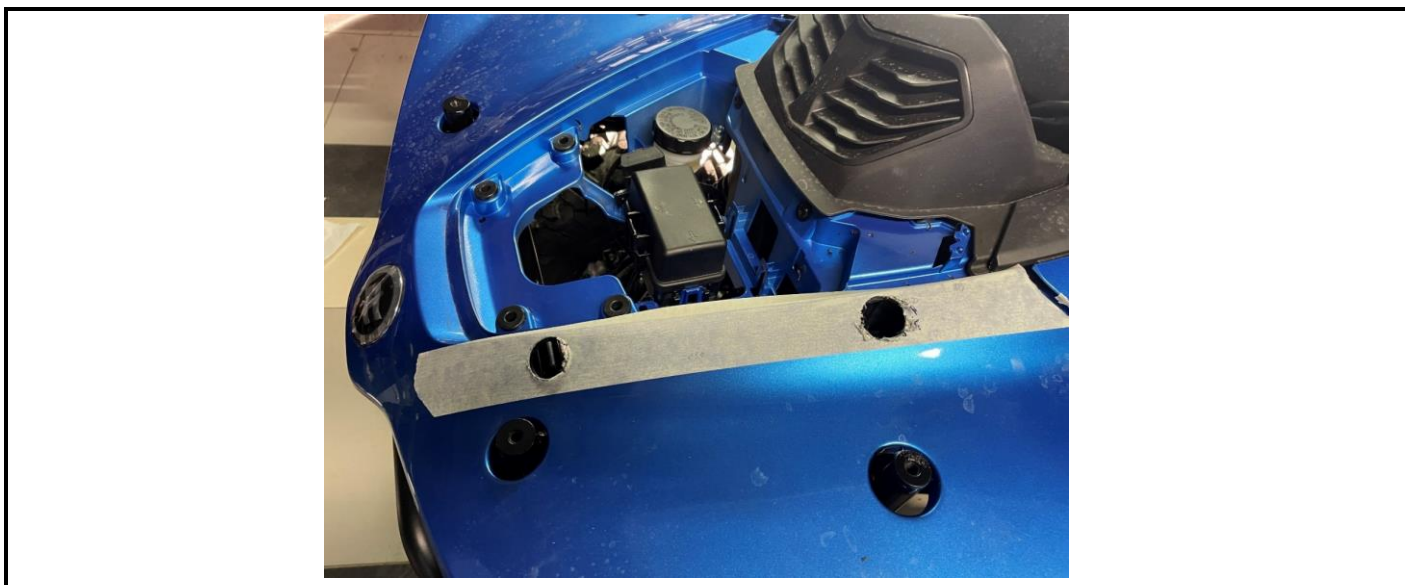

22

Сделать отверстия диаметром 30-37мм коронкой или ступенчатым сверлом.





23

Обработать края отверстий от пластиковой стружки. Убрать скотч.



24

Установить багажную раму с пластиковыми накладками. Установить боковые опоры корпуса выноса радиатора.

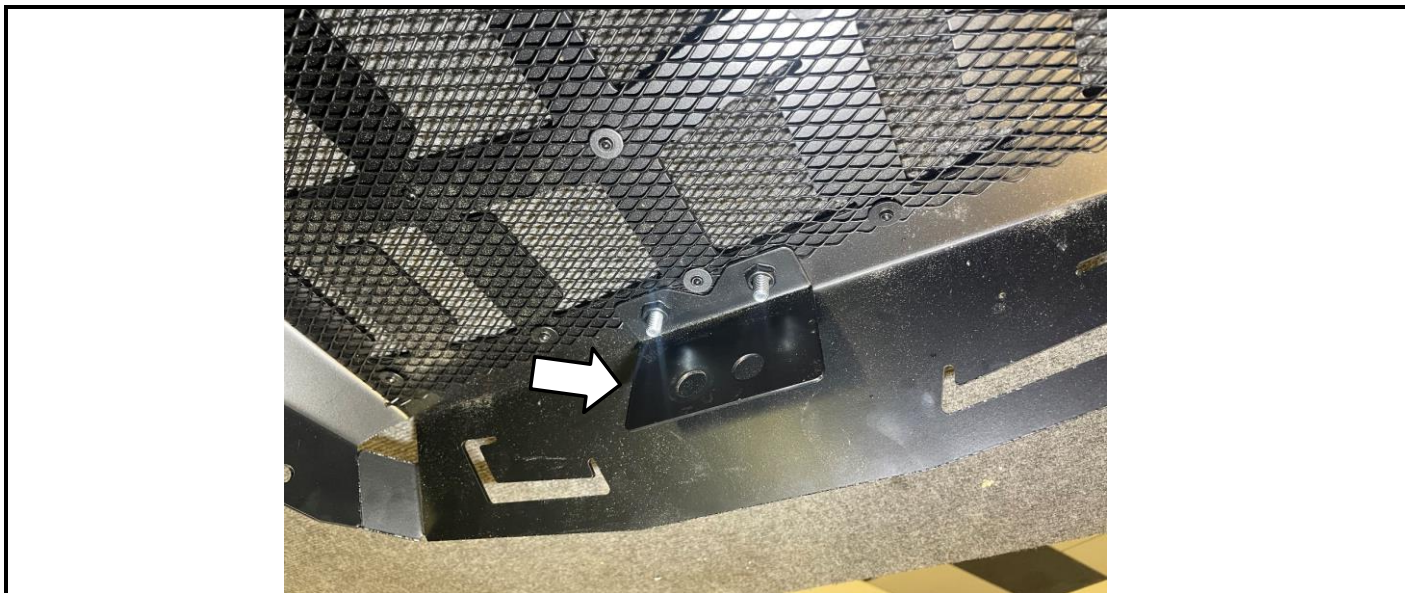

**25**

К корпусу выноса радиатора прикрутить нижнюю опоры радиатора.

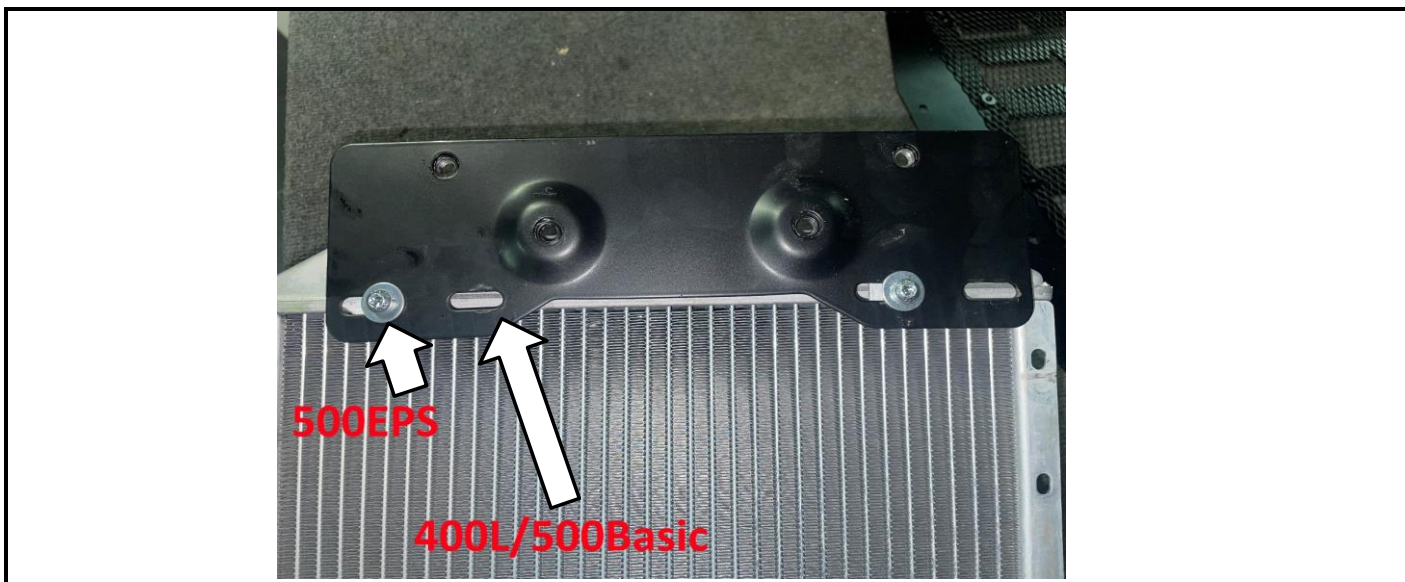
**26**

К корпусу радиатора прикрутить верхний кронштейн. Для 500EPS кронштейн сдвинуть в право, для 400L/500Basic в лево.



27

К корпусу радиатора прикрутить кронштейн расширительного бачка, а также сам бачок к кронштейну.

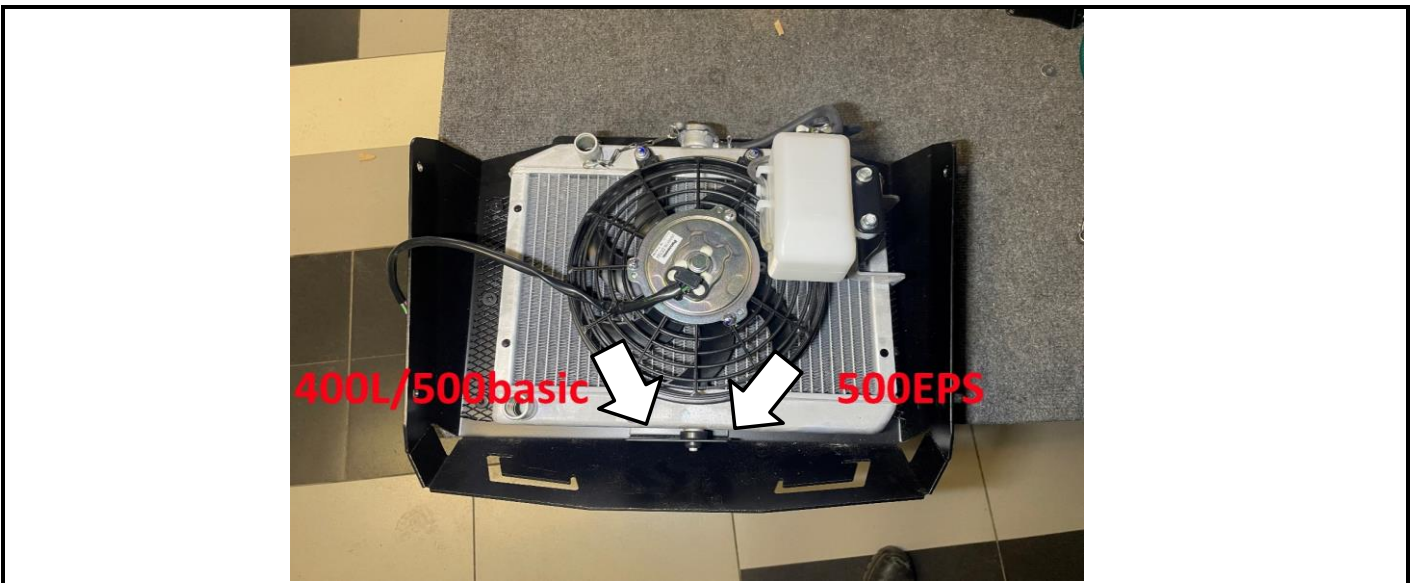

28

Установить радиатора в корпус выноса радиатора. Для версии 500EPS в правое отверстие нижнего кронштейна. Для Версии 400L/500Basic в левое отверстие. Подключить расширительный бачок штатной трубкой.



29

Корпус выноса радиатора прикрутить к боковым опорам (с обеих сторон), установленным на багажной площадке.

30

Продеть провод подключения вентилятора в отверстие в пластике. Подключить разъем.



31

Из набора взять Г-образный патрубок и установить направлением, как показано на картинке - изгибом вниз.

32

Установить Г-образный патрубок на радиатора и закрепить хомутом.





33

На штатный патрубок установить соединитель в глубину на 1/2 длины и затянуть.

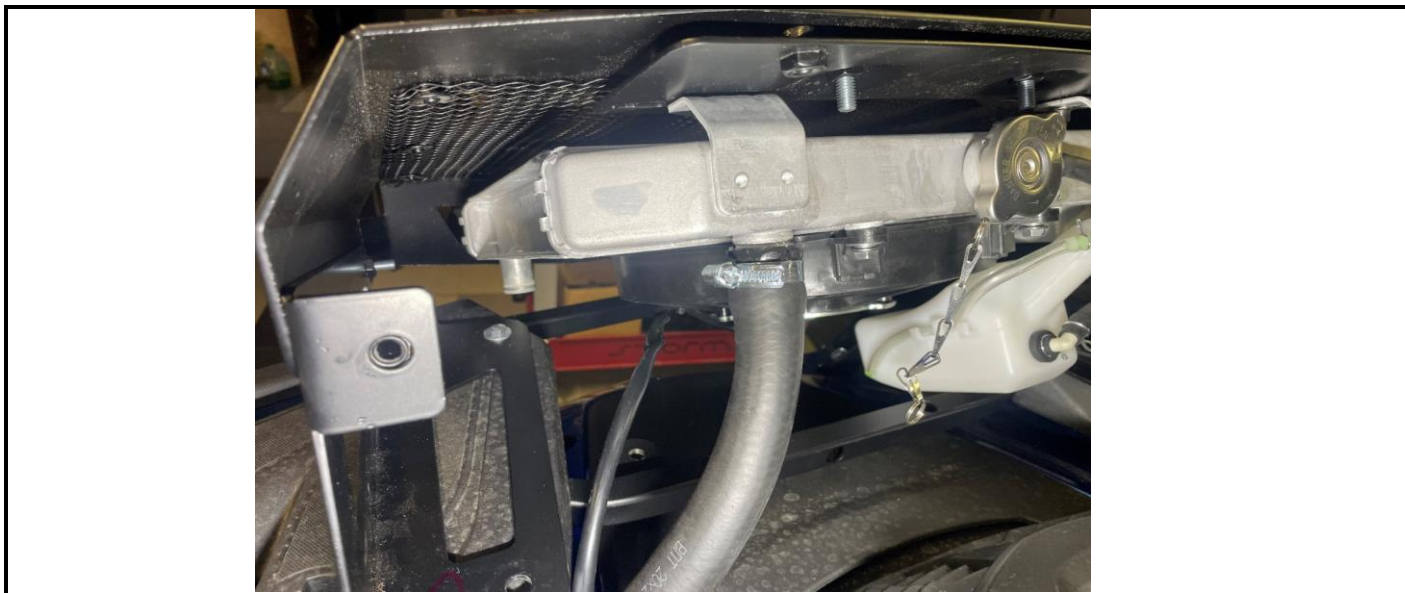

34

Соединить Г-образный патрубок с соединителем . Закрепить патрубки.

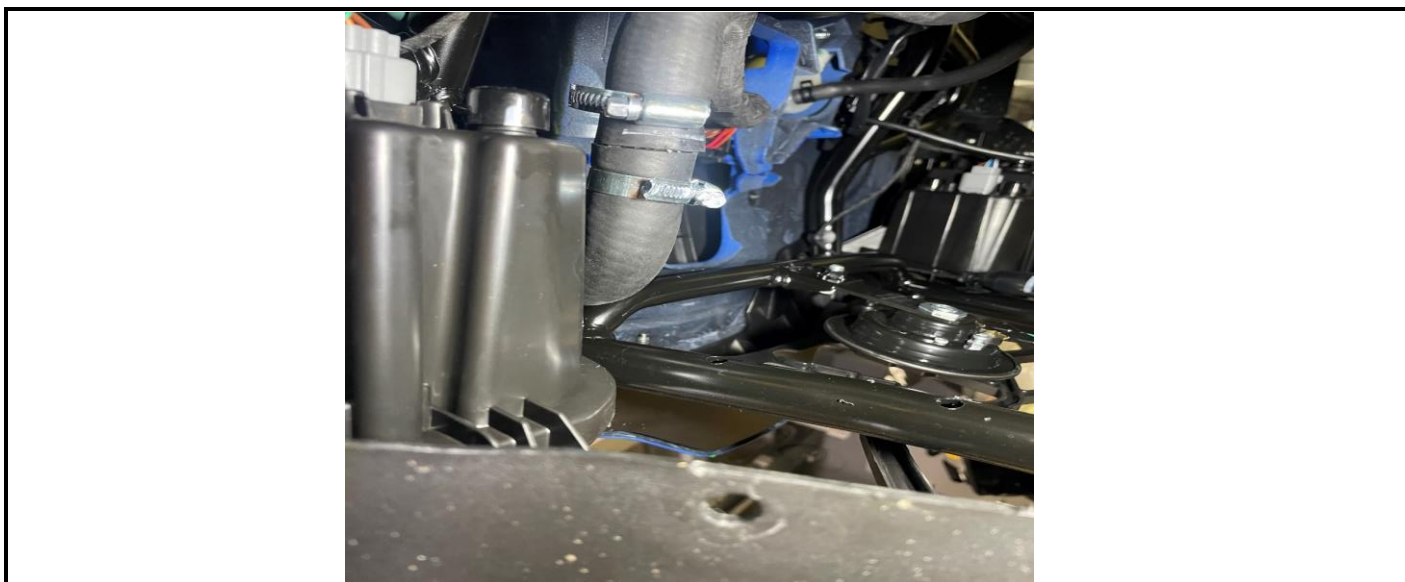

35

Установить прямой патрубок к верхнему выходу радиатора. Закрепить хомутом.

36

Соединить прямой патрубок со штатным патрубком, через соединитель. При необходимости - укоротить прямой патрубок из набора. Закрепить хомутами.



37

Залить антифриз в радиатор. Прогреть квадроцикл до рабочей температуры. Дождаться второго включения вентилятора. Для удаления воздушной пробки - кратковременно поднять обороты 3-5 раз. Проверить отсутствие течей на соединениях. Установить крышку.

38
