

РУКОВОДСТВО ПОЛЬЗОВАТЕЛЯ СНЕГОБОЛОТОХОДА

CFORCE 400 EPS (тип CF400AZ-7L)

CFORCE 500 EPS (тип CF500AZ-17L)

2026 г.

Содержание

ПРЕДИСЛОВИЕ	5
Сигнальные слова	7
ВВЕДЕНИЕ	11
ИДЕНТИФИКАЦИОННЫЕ НОМЕРА И КЛЮЧИ ТРАНСПОРТНОГО СРЕДСТВА	12
ТЕХНИЧЕСКИЕ ХАРАКТЕРИСТИКИ	13
БЕЗОПАСНАЯ ЭКСПЛУАТАЦИЯ	17
Внесение изменений в конструкцию мотовездехода	18
Инструктаж по технике безопасности	21
Предупреждения о потенциальной опасности	25
РАСПОЛОЖЕНИЕ ПРЕДУПРЕЖДАЮЩИХ НАКЛЕЕК	48
ОРГАНЫ УПРАВЛЕНИЯ И ОБОРУДОВАНИЕ	51
Органы управления левой рукоятки руля	51
Органы управления правой рукоятки руля	57
Педаль тормоза	60
Топливный бак	62
Рычаг переключения передач	63
Вариатор	65
Приборы и оборудование	68
Лебедка	71
Индикаторы и указатели панели приборов	86

ЭКСПЛУАТАЦИЯ ТРАНСПОРТНОГО СРЕДСТВА	93
Период обкатки	93
Проверка перед поездкой	95
Запуск двигателя	98
Переключение передач	99
Ответственность водителя	101
Практика вождения	104
Базовые навыки	105
Техника вождения	109
Перевозка и буксировка грузов	121
РЕГЛАМЕНТ ТЕХНИЧЕСКОГО ОБСЛУЖИВАНИЯ	123
Общие рекомендации по смазке	124
Тяжелые условия эксплуатации	125
Техническое обслуживание в период обкатки	126
Техническое обслуживание после периода обкатки	128
ТЕХНИЧЕСКОЕ ОБСЛУЖИВАНИЕ	135
Моторное масло и масляный фильтр	135
Регулировка тепловых зазоров клапанов	138
Свеча зажигания	139
Трансмиссионное масло в переднем и заднем редукторах	142
Система охлаждения	144
Пыльники ШРУСов	148

Приводные валы	149
Воздушный фильтр	150
Искрогаситель	153
Сливное отверстие крышки вариатора	154
Проверка тормозных колодок и дисков.....	155
Проверка и смазка тросов.....	161
Смазка втулок стабилизатора поперечной устойчивости	161
Смазка холдеров задней подвески	162
Колеса и шины.....	163
Аккумуляторная батарея.....	165
Замена реле/предохранителей	169
Световые приборы.....	171
Передние и задние амортизаторы	173
МОЙКА И ХРАНЕНИЕ	174
Мойка мотовездехода	174
Хранение	175
Транспортировка мотовездехода	178
ПОИСК И УСТРАНЕНИЕ НЕИСПРАВНОСТЕЙ	179
ГАРАНТИЙНЫЕ ОБЯЗАТЕЛЬСТВА	187
ЭЛЕКТРИЧЕСКАЯ СХЕМА	192

ПРЕДИСЛОВИЕ

Благодарим Вас за выбор CFMOTO и добро пожаловать во всемирную семью владельцев техники CFMOTO. Обязательно посетите наш официальный сайт по адресу www.cfmoto.su, где Вы найдете последние новости, презентацию новых продуктов, информацию о предстоящих событиях и много другой интересной информации.

Компания CFMOTO успешно разрабатывает, производит, реализует и поставляет мотовездеходы, утилитарные транспортные средства, мотоциклы и комплектующие. Компания CFMOTO, основанная в 1989 году, нацелена на развитие собственного бренда и создание инновационных разработок. Продукция компании CFMOTO представлена более чем у 2000 партнеров в более чем 100 странах и регионах. Компания CFMOTO входит в число ведущих компаний мира в индустрии техники для активного отдыха и нацелена на поставку первоклассных изделий своим дилерам и поклонникам по всему миру.

Конструкция и качество продукции постоянно улучшаются, поэтому характеристики и описания, приведенные в настоящем Руководстве, могут отличаться от фактической конструкции приобретенного Вами транспортного средства. Пользоваться данными этого Руководства следует только в качестве справочной информации. Информация верная на момент публикации. Самую последнюю версию руководства Вы можете найти на нашем сайте www.cfmoto.su. CFMOTO оставляет за собой право вносить любые изменения в конструкцию мотовездехода и данное Руководство без предварительного уведомления и каких-либо обязательств перед покупателем. Все права защищены. Ни одна часть этого документа не может быть воспроизведена или передана каким-либо образом, электронным, механическим, методом фотокопирования, записи и т.п. без письменного разрешения CFMOTO. Инструкции, приведенные в данном Руководстве, не имеют юридической силы. Претензии, связанные с отсутствием каких-либо инструкций или их неточностью, с ошибками или опечатками в данном Руководстве, а также несоответствием ожидаемой комплектации не принимаются.

Изготовитель: ZHEJIANG CFMOTO POWER CO.,LTD

Адрес: No 116, Wuzhou Road, Yuhang Economic Development Zone, Hangzhou, 311100, Zhejiang Province, Китай

Импортер (Уполномоченное изготовителем лицо): ООО "АВМ-ТРЕЙД"

Адрес: 195197, город Санкт-Петербург, проспект Маршала Блюхера, дом 12, корпус 7, литер А, помещение 611, Российская Федерация. Телефон: +7 (812) 317-17-88. Адрес электронной почты: info@awm-trade.ru

ПРЕДИСЛОВИЕ

Каталитический нейтрализатор

Важно соблюдать следующие рекомендации, чтобы не вывести из строя каталитический нейтрализатор:

- Используйте только неэтилированный бензин. Даже незначительное присутствие присадок с содержанием свинца может привести к повреждению каталитического нейтрализатора.
- Не допускайте попадания масла в систему выпуска отработавших газов во избежание повреждения каталитического нейтрализатора.



ВНИМАНИЕ

Некоторые характеристики и функции, описанные в данном Руководстве, зависят от комплектации транспортного средства, поставляемого на конкретный рынок сбыта и приобретенного Вами, и могут быть изменены или недоступны ввиду требований и / или норм местного законодательства. В связи с этим проверяйте комплектацию у авторизованного дилера до покупки и используйте соответствующую ей информацию из данного Руководства.

ПРЕДИСЛОВИЕ

Сигнальные слова

Сигнальные слова и предупреждающие знаки обращают внимание на сообщения о потенциальных угрозах различного уровня опасности. В данном руководстве сигнальными являются следующие слова: ПРЕДОСТЕРЕЖЕНИЕ, ОСТОРОЖНО, ВНИМАНИЕ и ПРИМЕЧАНИЕ.

Следующие сигнальные слова присутствуют и на Вашем транспортном средстве. Данные слова предупреждают Вас о потенциальных угрозах. Ознакомьтесь с их значением перед прочтением данного Руководства:

ПРЕДОСТЕРЕЖЕНИЕ

Этот знак и сигнальное слово указывают на потенциальную угрозу получения серьезной травмы или гибели при несоблюдении изложенных инструкций.

ОСТОРОЖНО

Этот знак и сигнальное слово указывают на потенциальную угрозу получения травмы легкой или средней степеней тяжести и/или повреждения транспортного средства при несоблюдении изложенных инструкций.

ВНИМАНИЕ

Этот знак и сигнальное слово указывают на потенциальную угрозу повреждения транспортного средства при несоблюдении изложенных инструкций.

ПРИМЕЧАНИЕ:

Это сигнальное слово служит для привлечения внимания к важной информации или инструкциям.

ПРЕДИСЛОВИЕ

Предостережение

Неправильное использование транспортного средства может привести к СЕРЬЕЗНЫМ ТРАВМАМ или ГИБЕЛИ.



Всегда надевайте
сертифицированный
шлем и защитную
экипировку



Избегайте движения по
дорогам общего
пользования



Не перевозите более
одного пассажира



Не управляйте
транспортным средством
в состоянии
наркотического или
алкогольного опьянения

ПРЕДИСЛОВИЕ

НИКОГДА:

- Не используйте мотовездеход без надлежащей подготовки или обучения.
- Не управляйте мотовездеходом на скорости слишком высокой для Ваших навыков или условий движения.
- Не перевозите более одного пассажира.
- Не употребляйте алкоголь или наркотики до или во время вождения.

ВСЕГДА:

- Старайтесь избегать движения по дорогам общего пользования. Может произойти ДТП с другими участниками движения.
- Избегайте движения по дорогам с твердым покрытием – на таких поверхностях управляемость мотовездехода может быть существенно снижена.
- Выбирайте правильные приемы вождения, чтобы избежать опрокидывания при движении по пересеченной и холмистой местности, а также при поворотах.
- Надевайте сертифицированный шлем, защиту органов зрения и прочую защитную экипировку.

ПРЕДИСЛОВИЕ

ВНИМАТЕЛЬНО ПРОЧИТАЙТЕ ДАННОЕ РУКОВОДСТВО.

СОБЛЮДАЙТЕ ВСЕ ИНСТРУКЦИИ И ПРЕДОСТЕРЕЖЕНИЯ.



ПРЕДОСТЕРЕЖЕНИЕ

Внимательно прочитайте, поймите и следуйте всем инструкциям и предостережениям по безопасности, которые приведены в настоящем Руководстве и на предупреждающих наклейках, размещенных на мотовездеходе. Несоблюдение правил безопасности может привести к серьезным травмам или гибели.



ПРЕДОСТЕРЕЖЕНИЕ

Отработавшие газы двигателя содержат смертельно опасный угарный газ, который может вызывать головную боль, головокружение, тошноту, потерю сознания и даже привести к летальному исходу. Избегайте запуска двигателя в местах с плохой вентиляцией

ВВЕДЕНИЕ

Благодарим Вас за выбор CFMOTO и приветствуем Вас во всемирной семье владельцев техники CFMOTO.

Чтобы эксплуатация транспортного средства была безопасной и приносила удовольствие, следуйте инструкциям и рекомендациям, изложенным в данном Руководстве. В нем приведены минимальные требования, соблюдение которых позволит поддерживать технику в исправном состоянии. Ремонт техники должен проводиться только квалифицированными техническими специалистами авторизованного дилерского центра CFMOTO. Обращайтесь к Вашему дилеру по всем вопросам ремонта и обслуживания техники CFMOTO как во время, так и по истечении гарантийного периода. Официальный дилер обладает знаниями и оборудованием, необходимыми для обслуживания и ремонта Вашей техники. Он заинтересован в наиболее полном удовлетворении Ваших потребностей.

Если у Вас есть вопросы по эксплуатации Вашего мотовездехода, обращайтесь к официальному дилеру CFMOTO. Официальный дилер обладает знаниями и оборудованием, необходимым для обслуживания и ремонта Вашей техники. Он заинтересован в наиболее полном удовлетворении Ваших потребностей.

При необходимости Вы также можете обратиться на горячую линию CFMOTO по телефону 8 800 555 1422 или электронной почте info@awm-trade.ru.

Данное Руководство пользователя предназначено для моделей: CF400AZ-7L, CF500AZ-17L.

ИДЕНТИФИКАЦИОННЫЕ НОМЕРА И КЛЮЧИ ТРАНСПОРТНОГО СРЕДСТВА

Запишите идентификационные номера Вашего транспортного средства в приведенных ниже полях.

Храните запасной ключ зажигания в надежном месте. Для изготовления дубликата ключа необходим штатный ключ. Если оба ключа будут утрачены, потребуется замена замка зажигания.

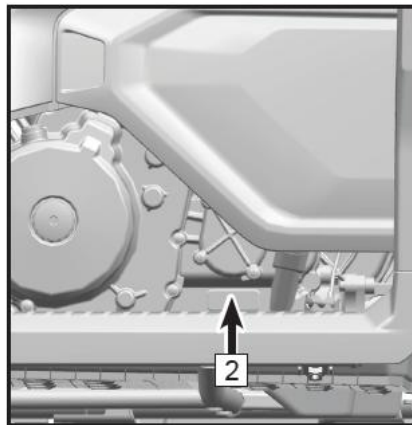
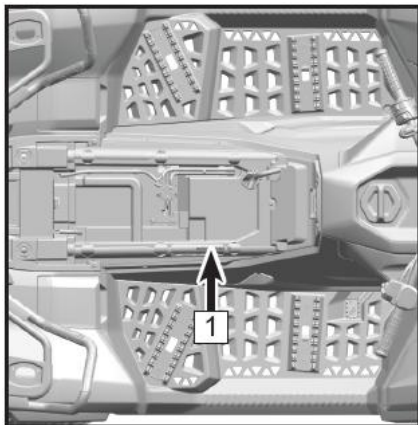

1. Идентификационный номер транспортного средства (VIN): _____
2. Серийный номер двигателя: _____

ТЕХНИЧЕСКИЕ ХАРАКТЕРИСТИКИ

Наименование	CFORCE 400 EPS	CFORCE 500 EPS
Длина	2225 мм	
Ширина	1175 мм	
Высота	1360 мм	1373 мм
Колесная база	1480 мм	
Дорожный просвет	275 мм	288 мм
Минимальный радиус поворота	3350 мм	
Сухая масса (без технических жидкостей)	367 кг	382 кг
Снаряженная масса (без водителя)	385 кг	400 кг
Максимальная нагрузка на переднюю багажную площадку	40 кг	
Максимальная нагрузка на заднюю багажную площадку	80 кг	
Максимальная нагрузка на мотовездеход	310 кг	
Вертикальная нагрузка на сцепное устройство	50 кг	
Максимальный вес буксируемого груза (включая массу прицепа)	612 кг	
Тип двигателя	Одноцилиндровый, жидкостного охлаждения, четырехтактный, DOHC (с двумя распределительными валами верхнего расположения)	
Модель двигателя	192Q	192R
Диаметр цилиндра × ход поршня	92 мм × 61,5 мм	92 мм × 75 мм
Рабочий объем	409 см ³	499 см ³
Степень сжатия	10,5 : 1	11:1

ТЕХНИЧЕСКИЕ ХАРАКТЕРИСТИКИ

Наименование	CFORCE 400 EPS	CFORCE 500 EPS
Максимальная мощность двигателя	24,5 кВт (33 л.с.) при 7750 об/мин	29 кВт (39 л.с.) при 7500 об/мин
Максимальный крутящий момент	34,5 Н·м при 5000 об/мин	42,5 Н·м при 5500 об/мин
Система пуска	Электрический стартер	
Система смазки	Под давлением и разбрызгиванием	
Охлаждающая жидкость: Тип жидкости	OAT (технология органических кислот) для алюминиевых двигателей	
Объем	2,6 л (без объема бачка)	
Моторное масло: Тип масла	Синтетическое, SAE 10W-40 SJ и выше	
Полный объем	2,4 л	
Объем при замене масла с заменой фильтра	2,1 л	
Трансмиссионное масло в заднем редукторе: Тип масла	SAE 80W-90 GL-5	
Объем приблизительно	250 мл	
Трансмиссионное масло в переднем редукторе: Тип масла	SAE 80W-90 GL-5	
Объем приблизительно	250 мл	
Воздушный фильтр	Бумажный фильтрующий элемент	

ТЕХНИЧЕСКИЕ ХАРАКТЕРИСТИКИ

Наименование		CFORCE 400 EPS	CFORCE 500 EPS	
Тип топлива		Неэтилированный бензин с октановым числом не ниже 95		
Объем топливного бака		17 л		
Резервный запас топлива (приблизительный, после включения индикатора низкого уровня топлива)		2,6 л		
Тип свечи зажигания		DCPR8E (NGK)		
Межэлектродный зазор свечи зажигания		0,8 мм – 0,9 мм		
Трансмиссия	Тип трансмиссии	Вариатор+КПП		
	Порядок переключения передач	Ручной/ L-N-N-R-P		
	Передаточное отношение вариатора	0,737 – 2,686		
	Передаточное число	Понижающая передача	6,5812	4,0897
		Повышающая передача	3,5478	2,0247
Передача заднего хода		5,1852	3,222	
Тип рамы		Стальная трубчатая		
Шины:				
Тип		Бескамерные	Бескамерные	
Передние		25×8,0-12 60J	26×9,0-12 60J	
Задние		25×10,0-12 65J	26×11,0-12 65J	
Число крепежных отверстий колесного обода		4		
Диаметр расположения осей крепежных отверстий		110 мм		
Давление в шинах:				
Передние		45 кПа		
Задние		45 кПа		

ТЕХНИЧЕСКИЕ ХАРАКТЕРИСТИКИ

Наименование	CFORCE 400 EPS	CFORCE 500 EPS
Тормозная система Передний тормоз Задний тормоз	Гидравлическая Двухдисковый колесный Однодисковый колесный	
Тип тормозной жидкости	DOT 4	
Подвеска: Тип передней подвески Тип задней подвески	Независимая с двойными А-образными рычагами Независимая с двойными Н-образными рычагами	
Амортизаторы	Гидравлические	
Ход подвески: Ход передней подвески Ход задней подвески	200 мм 227 мм	
Электрооборудование: Тип системы зажигания Мощность генератора Аккумуляторная батарея	Электронная, с модулем управления (ECU) 460Вт при 5000 об/мин 12 В / 20 Ач	
Световые приборы: Ближний свет Дальний свет Передние габаритные огни Задние фонари / стоп-сигналы	Светодиодный 6,3 Вт x2 Светодиодный 12,5 Вт x2 Светодиодные 1,2 Вт x2 Светодиодные 0,78 Вт x2 / 3,2 Вт x2	
Панель приборов	Цифровая, с ЖК-дисплеем	
Уровень шума на рабочем месте водителя	< 80 дБ(А)	

БЕЗОПАСНАЯ ЭКСПЛУАТАЦИЯ



ПРЕДОСТЕРЕЖЕНИЕ

Несоблюдение мер предосторожности, содержащихся в данном Руководстве, может привести к серьезным травмам или гибели. Мотовездеход может представлять опасность при эксплуатации. Управление мотовездеходом отличается от управления мотоциклом или автомобилем. Несоблюдение мер предосторожности может привести к происшествиям даже при выполнении обычных маневров, таких как поворот или переезд через препятствие.

Перед началом эксплуатации данного мотовездехода необходимо внимательно ознакомиться со всеми предостережениями, мерами безопасности и правилами эксплуатации, изложенными в данном Руководстве.

Возрастные ограничения

Эксплуатация мотовездехода КАТЕГОРИЧЕСКИ запрещена для лиц моложе 16 лет. Не допускается перевозить пассажира в возрасте до 12 лет.

Ответственность водителя

Водитель транспортного средства несет ответственность за свою личную безопасность, безопасность окружающих людей и защиту окружающей среды. Изучите данное Руководство, оно содержит важную информацию по всем аспектам эксплуатации Вашего транспортного средства, включая инструкции по безопасному вождению.

БЕЗОПАСНАЯ ЭКСПЛУАТАЦИЯ

Внесение изменений в конструкцию мотовездехода

CFMOTO заботится о Вашей безопасности и безопасности окружающих Вас людей, поэтому настоятельно рекомендует не вносить какие-либо изменения в конструкцию и не устанавливать на мотовездеход оборудование, увеличивающее его скорость или мощность. Такие действия могут создать существенную угрозу безопасности и могут увеличить риск получения травм. Гарантийные обязательства утратят силу в случае установки оборудования или аксессуаров, не сертифицированных CFMOTO, а также в случае внесения изменений в конструкцию.



ОСТОРОЖНО

Дополнительное оборудование, такое как газонокосилки, сенокосилки, отвалы, плуги, шины увеличенного размера, распыляющие устройства и системы полива, большие багажники, комплекты для увеличения дорожного просвета, подъемные устройства, прицепы и т.д., может привести к изменению управляемости и других эксплуатационных характеристик мотовездехода. Используйте только одобренное производителем дополнительное оборудование, ознакомьтесь с принципом его действия и влиянием на ваше транспортное средство.

Остерегайтесь отравления угарным газом

Отработавшие газы двигателя содержат смертельно опасный угарный газ (монооксид углерода). Вдыхание угарного газа может привести к головной боли, головокружениям, тошноте, сонливости, спутанности сознания и, в конечном итоге, летальному исходу.

Угарный газ не имеет вкуса, цвета и запаха; он может присутствовать в воздухе, даже если Вы не видите и не чувствуете запаха отработавших газов. Смертельно опасная концентрация угарного газа достигается достаточно быстро, и Вы можете оказаться в ситуации, в которой не сумеете спасти себя самостоятельно. В плохо проветриваемом месте опасная концентрация угарного газа может сохраняться в течение нескольких часов и даже дней.

Чтобы избежать отравления угарным газом:

- Никогда не запускайте двигатель мотовездехода в замкнутых, плохо проветриваемых местах.
- Никогда не запускайте двигатель мотовездехода вблизи открытых дверей или окон, если есть риск попадания отработавших газов внутрь помещений.

БЕЗОПАСНАЯ ЭКСПЛУАТАЦИЯ

Остерегайтесь воспламенения паров бензина

Бензин легковоспламеняем и взрывоопасен. Пары бензина легко распространяются и могут воспламениться от искры или пламени на значительном расстоянии. Для уменьшения риска воспламенения или взрыва, соблюдайте следующие инструкции:

- Для хранения топлива используйте только соответствующую сертифицированную емкость.
- Не заправляйте емкости, находящиеся на мотовездеходе – электростатический разряд может стать причиной воспламенения топлива. Канистра должна стоять на земле.
- Строго соблюдайте рекомендации по заправке мотовездехода.
- Не запускайте двигатель пока не убедитесь, что крышка топливного бака правильно установлена на место. Бензин ядовит, он может причинить вред здоровью. Отравление парами бензина может привести к летальному исходу.
- Никогда не засасывайте бензин через шланг ртом.
- При попадании бензина в рот или глаза, а также при вдыхании его паров – незамедлительно обратитесь к врачу.
- При попадании бензина на кожу, смойте его водой с мылом; при попадании бензина на одежду, смените ее.

Рекомендации по выбору топлива

Для Вашего мотовездехода рекомендуется использовать неэтилированный бензин с октановым числом не ниже 95, в состав которого не входит этанол.

БЕЗОПАСНАЯ ЭКСПЛУАТАЦИЯ

ПРЕДОСТЕРЕЖЕНИЕ

Бензин легко воспламеняем, а при определенных обстоятельствах – взрывоопасен.

Прежде чем приступить к заправке топливного бака, дайте двигателю и системе выпуска остыть.

При обращении с бензином соблюдайте предельную осторожность.

Прежде чем приступить к заправке, остановите работу двигателя. Заправку топливом необходимо выполнять на открытом воздухе или в хорошо проветриваемом месте.

Не перевозите заправленные пластиковые канистры в кузове мотовездехода – возможно воспламенение топлива в результате разряда статического электричества.

Не курите и не допускайте нахождения поблизости источников огня или искр в местах заправки или хранения топлива. Не заполняйте топливный бак до горловины.

При попадании бензина на кожу, смойте его водой с мылом; при попадании бензина на одежду, смените ее.

Не допускайте работы двигателя в закрытых или плохо проветриваемых местах. Отработавшие газы двигателя ядовиты, они могут быстро вызвать потерю сознания и привести к гибели.

Отработавшие газы двигателя содержат химические вещества, которые могут вызывать рак и прочие тяжелые заболевания. Эксплуатируйте мотовездеход только на открытом воздухе или в хорошо проветриваемом месте.

Избегайте ожогов

Некоторые детали двигателя и системы выпуска мотовездехода могут сильно нагреваться во время эксплуатации. Избегайте контактов с такими деталями как во время, так и сразу после эксплуатации, чтобы избежать ожогов.

Проверка после происшествия

После происшествия или опрокидывания обратитесь к авторизованному дилеру для проверки мотовездехода на наличие повреждений, в том числе скрытых.

БЕЗОПАСНАЯ ЭКСПЛУАТАЦИЯ

Инструктаж по технике безопасности

При приобретении нового мотовездехода в авторизованном дилерском центре, Вам может быть предложен инструктаж по технике безопасности, который охватывает все аспекты безопасной эксплуатации транспортного средства. Вам также могут быть предоставлены печатные материалы, которые объясняют условия безопасной эксплуатации. Вы можете уточнить условия предоставления обучения по технике безопасности, даже если приобрели мотовездеход не у официального дилера.

Ознакомьтесь со всеми законами и правилами, касающимися эксплуатации данного транспортного средства в Вашем регионе.

CFMOTO настоятельно рекомендует Вам строго следовать Регламенту технического обслуживания, описанному в данном Руководстве. Регламент технического обслуживания предназначен для того, чтобы все основные узлы Вашего мотовездехода были проверены и обслужены с указанной периодичностью. Это обеспечит длительный срок службы Вашего мотовездехода и сделает его эксплуатацию безопасной.

Основные меры предосторожности

Несоблюдение мер предосторожности, приведенных в данном Руководстве, может привести к серьезным травмам или гибели.

ПРЕДОСТЕРЕЖЕНИЕ

- Внимательно прочитайте данное Руководство и все наклейки на Вашем мотовездеходе, строго следуйте описанным в них инструкциям.
- Никогда не эксплуатируйте мотовездеход без надлежащей подготовки. Новичкам следует пройти обучение у сертифицированного инструктора. Свяжитесь с официальным дилером, чтобы уточнить условия предоставления обучения.
- Не позволяйте лицам моложе 16 лет управлять данным транспортным средством.

БЕЗОПАСНАЯ ЭКСПЛУАТАЦИЯ

- Не разрешайте иным лицам управлять мотовездеходом, если они не ознакомлены с данным Руководством, информацией на наклейках, и не прошли соответствующую подготовку.
- Никогда не эксплуатируйте мотовездеход без подходящего сертифицированного шлема. Всегда надевайте защиту органов зрения (ударопрочные очки или визор), перчатки, высокие ботинки, одежду с длинными рукавами, а также длинные брюки.
- Никогда не употребляйте алкоголь или наркотические средства до или во время эксплуатации мотовездехода.
- Никогда не превышайте разумную скорость движения. Скорость движения должна соответствовать условиям эксплуатации, рельефу местности, видимости и Вашему опыту вождения.
- Не выполняйте развороты мотовездехода с пробуксовкой колес, заносы, прыжки и другие элементы трюковой езды.
- Всегда проверяйте свой мотовездеход перед эксплуатацией, чтобы убедиться, что он находится в безопасном рабочем состоянии.
- Всегда соблюдайте Регламент технического обслуживания, описанный в данном Руководстве.
- Всегда держите обе руки на руле и обе ноги на подножках мотовездехода во время движения.
- При движении по незнакомой местности будьте предельно внимательны, двигайтесь на малой скорости. Будьте готовы к внезапному появлению препятствий или изменению рельефа.
- Не выезжайте на сильно пересеченную местность, скользкую поверхность или рыхлый грунт до приобретения необходимых навыков управления. При движении по такой местности будьте предельно осторожны.
- Всегда придерживайтесь правильной техники при выполнении поворотов, которая описана в данном Руководстве. Сначала потренируйтесь поворачивать на низкой скорости. Не пытайтесь выполнить поворот на слишком высокой скорости.
- В случае повреждения Вашего мотовездехода всегда обращайтесь к авторизованному дилеру для осмотра и ремонта.

БЕЗОПАСНАЯ ЭКСПЛУАТАЦИЯ

- Никогда не эксплуатируйте мотовездеход на склонах, слишком крутых для преодоления на данном виде транспортного средства или для Ваших навыков. Начинайте на более пологих склонах.
- Всегда соблюдайте инструкции при движении вверх по склонам. Перед подъемом изучите поверхность склона. Не двигайтесь по склонам с чрезвычайно скользкой или рыхлой поверхностью. При движении вверх перенесите вес тела в сторону вершины подъема. Никогда не преодолевайте вершину холма на высокой скорости. Избегайте резкого ускорения. Не переключайте передачи во время движения.
- Всегда соблюдайте инструкции при движении вниз по склонам и торможении на склонах. Перед спуском изучите поверхность склона. При движении вниз перенесите вес тела назад. Не спускайтесь со склона на высоких скоростях. Избегайте спуска под углом, когда нагрузка смещена на одну сторону. По возможности, спускайтесь по прямой траектории.
- Всегда соблюдайте инструкции при движении вдоль склонов. Избегайте склонов с чрезвычайно скользкой или рыхлой поверхностью. При движении перенесите вес тела в сторону вершины холма. Не пытайтесь развернуться на склоне до тех пор, пока не освоите разворот на ровной поверхности. По возможности, избегайте движения вдоль крутых склонов.
- Поддерживайте постоянную скорость во время подъема. Если во время подъема на склон работа двигателя остановилась, и мотовездеход начал скатываться назад, всегда соблюдайте инструкции по торможению, описанные в данном Руководстве. После остановки встаньте рядом с мотовездеходом со стороны подъема. Разверните мотовездеход и спуститесь со склона, соблюдая инструкции, изложенные в данном Руководстве.
- При движении по незнакомой местности внимательно следите за появлением препятствий. Избегайте больших препятствий, таких как валуны или поваленные деревья. При преодолении препятствий, всегда придерживайтесь рекомендаций, приведенных в данном Руководстве.
- На скользких поверхностях, таких как лед, двигайтесь медленно и будьте предельно осторожны, чтобы не допустить неконтролируемого заноса.

БЕЗОПАСНАЯ ЭКСПЛУАТАЦИЯ

- Не заезжайте в глубокие водоемы или водные преграды с быстрым течением. Если преодоления водного препятствия не избежать, двигайтесь медленно с постоянной скоростью, сохраняя равновесие. Помните, что колеса имеют запас плавучести, что, при определенных условиях, может стать причиной опрокидывания мотовездехода. Не допускайте резких поворотов, ускорений или торможений.
- Намокание тормозных механизмов может снизить эффективность торможения. После преодоления водной преграды просушите тормозные механизмы, задействовав их несколько раз при движении с низкой скоростью.
- Перед началом движения задним ходом убедитесь, что позади мотовездехода нет людей и препятствий. Убедившись в безопасности, двигайтесь медленно и избегайте резких поворотов руля.
- Всегда используйте рекомендованный тип и размер шин, а также поддерживайте надлежащее давление воздуха в шинах.
- Не устанавливайте на мотовездеход дополнительное оборудование и аксессуары, не одобренные производителем мотовездехода.
- Не превышайте максимальную нагрузку на мотовездеход. Груз должен быть распределен по багажной площадке и надежно закреплен. При перевозке грузов или буксировке прицепа снизьте скорость, увеличьте дистанцию и соблюдайте инструкции, изложенные в настоящем Руководстве.
- Не оставляйте ключ зажигания в замке, чтобы избежать угона или несанкционированного использования Вашего мотовездехода.
- Запрещено провозить детей или животных на багажных площадках.
- Не касайтесь подвижных частей мотовездехода, таких как колеса, приводные валы и т.п.
- Не допускайте ситуаций (таких как опрокидывание, в том числе переворот, дорожно-транспортные происшествия, столкновения, движение по полям с высокой сухой травой и т.д.), при которых может произойти возгорание. При перевороте или опрокидывании возможен риск утечки технических жидкостей из мотовездехода, что может привести к возгоранию транспортного средства.

ДЛЯ ПОЛУЧЕНИЯ ДОПОЛНИТЕЛЬНОЙ ИНФОРМАЦИИ ПО БЕЗОПАСНОСТИ ОБРАТИТЕСЬ К ВАШЕМУ ДИЛЕРУ.

БЕЗОПАСНАЯ ЭКСПЛУАТАЦИЯ

Предупреждения о потенциальной опасности

ПРЕДОСТЕРЕЖЕНИЕ

ПОТЕНЦИАЛЬНАЯ ОПАСНОСТЬ:

Управление мотовездеходом без надлежащей подготовки.

ВОЗМОЖНЫЕ ПОСЛЕДСТВИЯ:

Риск происшествия повышается, если водитель не знает правил эксплуатации мотовездехода в различных условиях движения.

ПРЕДУПРЕДИТЕЛЬНЫЕ МЕРЫ:

Начинающему и неопытному водителю следует пройти курс обучения эксплуатации мотовездехода.

Водитель мотовездехода должен регулярно отрабатывать полученные в ходе обучения навыки и приемы вождения, описанные в данном Руководстве.

ПРЕДОСТЕРЕЖЕНИЕ

ПОТЕНЦИАЛЬНАЯ ОПАСНОСТЬ:

Несоблюдение возрастных ограничений.

ВОЗМОЖНЫЕ ПОСЛЕДСТВИЯ:

Управление транспортным средством лицом, не достигшим допустимого возраста, может привести к серьезным травмам или гибели. Даже если лицо достигло указанного возраста, оно может не иметь соответствующих навыков, возможностей и зрелости суждений для безопасного управления мотовездеходом, что может привести к происшествию или травмам.

ПРЕДУПРЕДИТЕЛЬНЫЕ МЕРЫ:

К эксплуатации данного мотовездехода КАТЕГОРИЧЕСКИ не допускаются лица моложе 16 лет.

БЕЗОПАСНАЯ ЭКСПЛУАТАЦИЯ

ПРЕДОСТЕРЕЖЕНИЕ

ПОТЕНЦИАЛЬНАЯ ОПАСНОСТЬ:

Перевозка пассажиров в количестве, превышающем максимально допустимое.

ВОЗМОЖНЫЕ ПОСЛЕДСТВИЯ:

Пассажир, перевозимый на не предназначенном для этого месте, может выпасть из транспортного средства, подвергнуться контакту с подвижными деталями мотовездехода или объектами окружающей среды, что может привести к серьезным травмам или гибели. Перевозка пассажиров негативно влияет на управляемость и устойчивость мотовездехода.

ПРЕДУПРЕДИТЕЛЬНЫЕ МЕРЫ:

Ни при каких обстоятельствах не перевозите более одного пассажира.

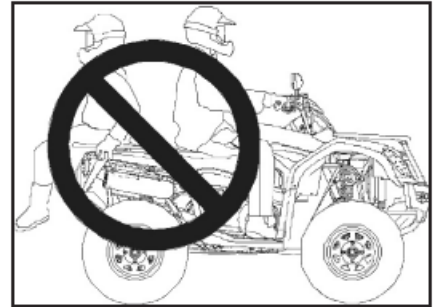

БЕЗОПАСНАЯ ЭКСПЛУАТАЦИЯ

ПРЕДОСТЕРЕЖЕНИЕ

ПОТЕНЦИАЛЬНАЯ ОПАСНОСТЬ:

Движение по дорогам с твердым покрытием, например, по тротуарам и пешеходным дорожкам, парковкам, дорогам общего пользования и автомагистралям.

ВОЗМОЖНЫЕ ПОСЛЕДСТВИЯ:

Шины мотовездехода предназначены для внедорожного использования. Движение по дорогам с твердым покрытием оказывает серьезное негативное влияние на управляемость мотовездехода, что может привести к потере управления и/или происшествию.

ПРЕДУПРЕДИТЕЛЬНЫЕ МЕРЫ:

Избегайте эксплуатации мотовездехода на дорогах с твердым покрытием. Если же это неизбежно, снизьте скорость и не выполняйте резких поворотов или торможений.

Следует, по возможности, избегать движения по дорогам общего пользования. Движение по дорогам общего пользования допускается только при строгом соблюдении правил, установленных действующим законодательством.

ВАЖНО: обязательно учитывайте особенности внедорожной техники при выезде на дорогу с твердым покрытием!

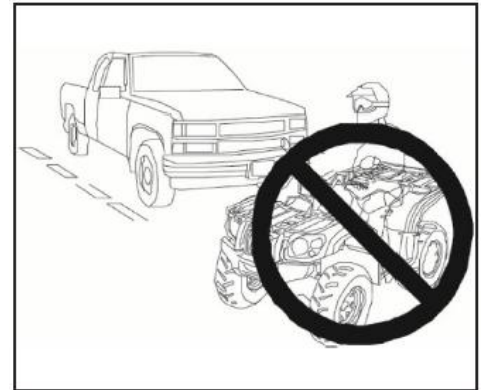
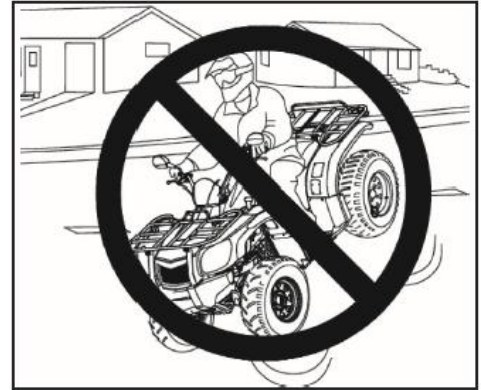

БЕЗОПАСНАЯ ЭКСПЛУАТАЦИЯ

ПРЕДОСТЕРЕЖЕНИЕ

ПОТЕНЦИАЛЬНАЯ ОПАСНОСТЬ:

Управление мотовездеходом без сертифицированного шлема, защиты для глаз и защитной экипировки.

ВОЗМОЖНЫЕ ПОСЛЕДСТВИЯ:

Управление транспортным средством без сертифицированного шлема соответствующего размера повышает риск получения серьезной травмы головы или гибели в случае происшествия. Отсутствие защиты для глаз может привести к происшествию или увеличению риска получения серьезной травмы глаз. Отсутствие защитной экипировки может увеличить шанс получения различных травм.

ПРЕДУПРЕДИТЕЛЬНЫЕ МЕРЫ:

Всегда используйте сертифицированный шлем соответствующего размера. Всегда используйте защиту для глаз (ударопрочные очки или визор), перчатки, одежду с длинными рукавами, длинные брюки и высокие ботинки.

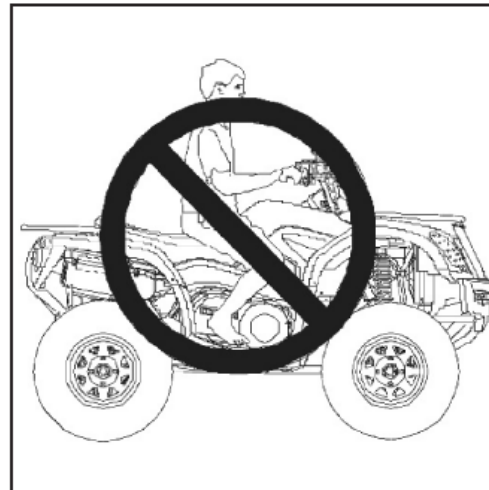

БЕЗОПАСНАЯ ЭКСПЛУАТАЦИЯ

ПРЕДОСТЕРЕЖЕНИЕ

ПОТЕНЦИАЛЬНАЯ ОПАСНОСТЬ:

Управление мотовездеходом в состоянии алкогольного или наркотического опьянения.

ВОЗМОЖНЫЕ ПОСЛЕДСТВИЯ:

Употребление алкоголя и/или наркотических средств может серьезно ухудшить способность управлять транспортным средством. Время реакции может увеличиться, равновесие и восприятие – ухудшиться. Управление мотовездеходом под действием алкоголя и/или наркотических средств может привести к происшествию, серьезным травмам и гибели.

ПРЕДУПРЕДИТЕЛЬНЫЕ МЕРЫ:

Не употребляйте алкоголь или наркотические средства до или во время управления мотовездеходом.



БЕЗОПАСНАЯ ЭКСПЛУАТАЦИЯ

ПРЕДОСТЕРЕЖЕНИЕ

ПОТЕНЦИАЛЬНАЯ ОПАСНОСТЬ:

Управление мотовездеходом на слишком высокой скорости.

ВОЗМОЖНЫЕ ПОСЛЕДСТВИЯ:

При движении на высоких скоростях возрастает риск потери управления, что может привести к происшествию.

ПРЕДУПРЕДИТЕЛЬНЫЕ МЕРЫ:

Скорость должна соответствовать рельефу местности, условиям видимости и движения, а также опыту вождения.

ПРЕДОСТЕРЕЖЕНИЕ

ПОТЕНЦИАЛЬНАЯ ОПАСНОСТЬ:

Выполнение прыжков, поворотов с заносом и других элементов трюковой езды.

ВОЗМОЖНЫЕ ПОСЛЕДСТВИЯ:

Выполнение различных трюков повышает вероятность возникновения происшествий, включая опрокидывание мотовездехода.

ПРЕДУПРЕДИТЕЛЬНЫЕ МЕРЫ:

Не выполняйте элементы трюковой езды.

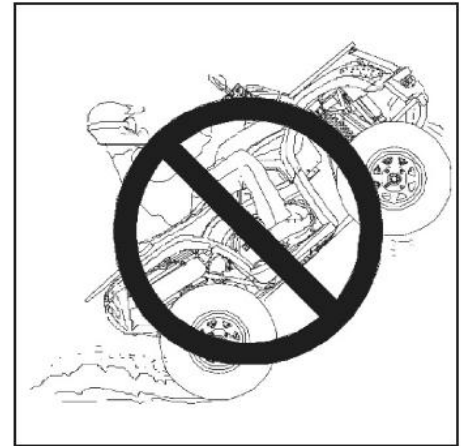

БЕЗОПАСНАЯ ЭКСПЛУАТАЦИЯ

ПРЕДОСТЕРЕЖЕНИЕ

ПОТЕНЦИАЛЬНАЯ ОПАСНОСТЬ:

Невыполнение проверки мотовездехода перед началом движения. Невыполнение соответствующего технического обслуживания транспортного средства.

ВОЗМОЖНЫЕ ПОСЛЕДСТВИЯ:

Ненадлежащее техническое обслуживание повышает вероятность происшествия или повреждения мотовездехода.

ПРЕДУПРЕДИТЕЛЬНЫЕ МЕРЫ:

Перед началом движения всегда проверяйте мотовездеход, чтобы убедиться в его безопасном для эксплуатации состоянии. Выполняйте техническое обслуживание в соответствии с Регламентом, приведенным в настоящем Руководстве.

ПРЕДОСТЕРЕЖЕНИЕ

ПОТЕНЦИАЛЬНАЯ ОПАСНОСТЬ:

Расположение рук не на руле и/или ног не на подножках мотовездехода во время управления мотовездеходом.

ВОЗМОЖНЫЕ ПОСЛЕДСТВИЯ:

Если вы уберете хотя бы одну руку с руля или одну ногу с подножки, это может привести к потере управления или равновесия и падению с мотовездехода.

Убранная с подножки нога может задеть заднее колесо, что приведет к происшествию и травмам.

ПРЕДУПРЕДИТЕЛЬНЫЕ МЕРЫ:

Во время управления мотовездеходом водитель должен всегда держать обе руки на руле и обе ноги на подножках.

БЕЗОПАСНАЯ ЭКСПЛУАТАЦИЯ

ПРЕДОСТЕРЕЖЕНИЕ

ПОТЕНЦИАЛЬНАЯ ОПАСНОСТЬ:

Несоблюдение мер предосторожности при движении по незнакомой местности.

ВОЗМОЖНЫЕ ПОСЛЕДСТВИЯ:

На незнакомой местности могут быть скрытые камни, ухабы и ямы. Если Вы не будете готовы к появлению препятствий, то мотовездеход может опрокинуться, или Вы можете потерять управление мотовездеходом.

ПРЕДУПРЕДИТЕЛЬНЫЕ МЕРЫ:

При движении по незнакомой местности будьте предельно внимательны, двигайтесь на малой скорости и следите за появлением препятствий и изменением рельефа.



БЕЗОПАСНАЯ ЭКСПЛУАТАЦИЯ

ПРЕДОСТЕРЕЖЕНИЕ

ПОТЕНЦИАЛЬНАЯ ОПАСНОСТЬ:

Несоблюдение мер предосторожности при движении по рыхлым грунтам, скользкой поверхности или сильно пересеченной местности.

ВОЗМОЖНЫЕ ПОСЛЕДСТВИЯ:

Движение по рыхлым грунтам, скользкой поверхности или сильно пересеченной местности может привести к потере сцепления колес с опорной поверхностью или потере управления, результатом чего может стать опрокидывание или происшествие.

ПРЕДУПРЕДИТЕЛЬНЫЕ МЕРЫ:

Никогда не эксплуатируйте мотовездеход на скользкой поверхности или сильно пересеченной местности, пока не приобретете необходимые навыки и опыт для безопасного движения в таких условиях. Будьте предельно внимательны и осторожны.



БЕЗОПАСНАЯ ЭКСПЛУАТАЦИЯ

ПРЕДОСТЕРЕЖЕНИЕ

ПОТЕНЦИАЛЬНАЯ ОПАСНОСТЬ:

Неправильная техника выполнения поворота.

ВОЗМОЖНЫЕ ПОСЛЕДСТВИЯ:

Несоблюдение правильной техники выполнения поворота может привести к потере управления, столкновению или опрокидыванию.

ПРЕДУПРЕДИТЕЛЬНЫЕ МЕРЫ:

Всегда соблюдайте правильную технику выполнения поворота, приведенную в данном Руководстве. Потренируйтесь выполнять поворот на низких скоростях, увеличивайте скорость постепенно. Никогда не пытайтесь выполнить поворот на слишком высокой скорости.

БЕЗОПАСНАЯ ЭКСПЛУАТАЦИЯ

ПРЕДОСТЕРЕЖЕНИЕ

ПОТЕНЦИАЛЬНАЯ ОПАСНОСТЬ:

Движение вверх по слишком крутым склонам или неправильная техника подъема по склону.

ВОЗМОЖНЫЕ ПОСЛЕДСТВИЯ:

Неправильная техника подъема по склону может привести к потере управления или опрокидыванию.

ПРЕДУПРЕДИТЕЛЬНЫЕ МЕРЫ:

Никогда не двигайтесь по склонам, слишком крутым для мотовездехода или для Ваших навыков. Сначала научитесь преодолевать небольшие холмы. Перед подъемом изучите рельеф и характер грунта. Никогда не поднимайтесь по склонам с избыточно скользкой или рыхлой поверхностью. При подъеме по склону резкое нажатие рычага акселератора может привести к опрокидыванию мотовездехода. Не преодолевайте вершину холма на высокой скорости. На другой стороне холма могут оказаться препятствия, обрыв, другие транспортные средства или люди.



БЕЗОПАСНАЯ ЭКСПЛУАТАЦИЯ

ПРЕДОСТЕРЕЖЕНИЕ

ПОТЕНЦИАЛЬНАЯ ОПАСНОСТЬ:

Движение вниз по слишком крутым склонам или неправильная техника спуска по склону.

ВОЗМОЖНЫЕ ПОСЛЕДСТВИЯ:

Неправильная техника спуска по склону может привести к потере управления или опрокидыванию.

ПРЕДУПРЕДИТЕЛЬНЫЕ МЕРЫ:

Никогда не двигайтесь по склонам, слишком крутым для мотовездехода или для Ваших навыков. Сначала научитесь преодолевать небольшие холмы. Перед спуском изучите рельеф и характер грунта. Никогда не спускайтесь по склонам с очень скользкой или рыхлой поверхностью.



ПРИМЕЧАНИЕ:

Для движения вниз по склону требуется специальная техника. Перед спуском всегда внимательно проверяйте поверхность склона. Перенесите вес тела назад. Не совершайте спуск на высокой скорости или под углом. По возможности, спускайтесь по прямой.

БЕЗОПАСНАЯ ЭКСПЛУАТАЦИЯ

ПРЕДОСТЕРЕЖЕНИЕ

ПОТЕНЦИАЛЬНАЯ ОПАСНОСТЬ:

Неправильная техника движения вдоль склона и поворота на склоне.

ВОЗМОЖНЫЕ ПОСЛЕДСТВИЯ:

Неправильная техника движения вдоль склона может привести к потере управления или опрокидыванию.

ПРЕДУПРЕДИТЕЛЬНЫЕ МЕРЫ:

Не пытайтесь развернуться на склоне до тех пор, пока не освоите данную технику на ровной поверхности в соответствии с инструкциями, приведенными в данном Руководстве.

Будьте предельно внимательны при повороте на любом склоне. Избегайте движения вдоль крутых склонов.

ПРИ ПЕРЕСЕЧЕНИИ СКЛОНА:

Всегда соблюдайте правильную технику поворота и движения вдоль склона, приведенную в данном Руководстве. Избегайте склонов с избыточно скользкой или рыхлой поверхностью. Перенесите вес тела в сторону вершины холма при пересечении склона.



БЕЗОПАСНАЯ ЭКСПЛУАТАЦИЯ

ПРЕДОСТЕРЕЖЕНИЕ

ПОТЕНЦИАЛЬНАЯ ОПАСНОСТЬ:

Остановка двигателя и скатывание мотовездехода назад при подъеме по склону.

ВОЗМОЖНЫЕ ПОСЛЕДСТВИЯ:

Может произойти опрокидывание мотовездехода.

ПРЕДУПРЕДИТЕЛЬНЫЕ МЕРЫ:

Поднимайтесь по склону с постоянной скоростью.



ПРИ ПОТЕРЕ СКОРОСТИ ДВИЖЕНИЯ ВПЕРЕД:

Отпустите рычаг акселератора. Перенесите вес тела в сторону подъема. Нажмите на рычаг тормоза. Когда мотовездеход полностью остановится, нажмите и на педаль тормоза, затем переведите рычаг переключения передач в положение парковочной блокировки.

ПРИ СКАТЫВАНИИ МОТОВЕЗДЕХОДА:

Перенесите вес тела в сторону подъема. Не нажимайте на рычаг акселератора! При скатывании не нажимайте на педаль тормоза! Нажмите на рычаг тормоза. После полной остановки нажмите и на педаль тормоза и переведите рычаг переключения передач в положение парковочной блокировки. Встаньте рядом с мотовездеходом со стороны подъема. Разверните мотовездеход и спуститесь со склона, следуя инструкциям, приведенным в данном Руководстве.

БЕЗОПАСНАЯ ЭКСПЛУАТАЦИЯ

ПРЕДОСТЕРЕЖЕНИЕ

ПОТЕНЦИАЛЬНАЯ ОПАСНОСТЬ:

Неправильная техника преодоления препятствий.

ВОЗМОЖНЫЕ ПОСЛЕДСТВИЯ:

Преодоление препятствий может привести к потере управления или опрокидыванию мотовездехода.

ПРЕДУПРЕДИТЕЛЬНЫЕ МЕРЫ:

Перед началом движения по незнакомой местности, изучите ее на наличие препятствий. По возможности, избегайте преодоления крупных препятствий, таких как валуны и поваленные деревья. Когда это неизбежно, будьте предельно осторожны и всегда соблюдайте соответствующие инструкции, приведенные в настоящем Руководстве.

ПРЕДОСТЕРЕЖЕНИЕ

ПОТЕНЦИАЛЬНАЯ ОПАСНОСТЬ:

Движение с пробуксовкой колес или с заносом.

ВОЗМОЖНЫЕ ПОСЛЕДСТВИЯ:

Движение с пробуксовкой или заносом может привести к потере управления. При неожиданном восстановлении сцепления колес с поверхностью может произойти опрокидывание мотовездехода.

ПРЕДУПРЕДИТЕЛЬНЫЕ МЕРЫ:

На скользких поверхностях, таких как лед, двигайтесь медленно и будьте особенно осторожны, чтобы снизить риск возникновения неконтролируемого заноса.

БЕЗОПАСНАЯ ЭКСПЛУАТАЦИЯ

ПРЕДОСТЕРЕЖЕНИЕ

ПОТЕНЦИАЛЬНАЯ ОПАСНОСТЬ:

Превышение максимальной нагрузки на мотовездеход, неправильное закрепление или неправильная буксировка груза.

ВОЗМОЖНЫЕ ПОСЛЕДСТВИЯ:

Превышение нагрузки и буксировка приводят к изменению управляемости, что может стать причиной потери управления или происшествя.

ПРЕДУПРЕДИТЕЛЬНЫЕ МЕРЫ:

Не превышайте максимально допустимую нагрузку на данный мотовездеход.

Груз должен быть равномерно распределен и надежно закреплен. При перевозке грузов или буксировке прицепа включайте понижающую передачу и снижайте скорость движения. Оставляйте больше места для торможения. Всегда следуйте рекомендациям по перевозке груза или буксировке прицепа, изложенным в данном Руководстве.

БЕЗОПАСНАЯ ЭКСПЛУАТАЦИЯ

ПРЕДОСТЕРЕЖЕНИЕ

ПОТЕНЦИАЛЬНАЯ ОПАСНОСТЬ:

Эксплуатация мотовездехода в глубоком водоеме или водной преграде с быстрым течением.

ВОЗМОЖНЫЕ ПОСЛЕДСТВИЯ:

Шины мотовездехода обладают запасом плавучести, это может привести к потере сцепления с поверхностью и потере управления при движении в потоке воды, что способно стать причиной происшествия или опрокидывания мотовездехода.

ПРЕДУПРЕДИТЕЛЬНЫЕ МЕРЫ:

Избегайте эксплуатации мотовездехода в глубоком водоеме или быстром потоке воды. Если нет возможности обойти водное препятствие, превышающее по глубине высоту подножек мотовездехода, перемещайтесь медленно, соблюдайте равновесие, избегайте резких движений и двигайтесь вперед с постоянной низкой скоростью. Не выполняйте резких поворотов и торможений, а также внезапных нажатий на рычаг акселератора. Помните, что намокание тормозных механизмов снижает их эффективность. После движения по воде несколько раз приведите в действие тормозные механизмы, чтобы просушить их.

БЕЗОПАСНАЯ ЭКСПЛУАТАЦИЯ

ПРЕДОСТЕРЕЖЕНИЕ

ПОТЕНЦИАЛЬНАЯ ОПАСНОСТЬ:

Неправильная техника движения задним ходом.

ВОЗМОЖНЫЕ ПОСЛЕДСТВИЯ:

При движении задним ходом мотовездеход может столкнуться с препятствием или совершить наезд на человека, что может привести к серьезным травмам.

ПРЕДУПРЕДИТЕЛЬНЫЕ МЕРЫ:

Перед включением передачи заднего хода убедитесь в отсутствии препятствий или людей позади мотовездехода. После этого двигайтесь медленно.

ПРЕДОСТЕРЕЖЕНИЕ

ПОТЕНЦИАЛЬНАЯ ОПАСНОСТЬ:

Эксплуатация данного мотовездехода с несоответствующими шинами, а также с ненадлежащим или различным давлением воздуха в шинах.

ВОЗМОЖНЫЕ ПОСЛЕДСТВИЯ:

Использование несоответствующих шин или эксплуатация мотовездехода с ненадлежащим или различным давлением воздуха в шинах может привести к потере управления или происшествию.

ПРЕДУПРЕДИТЕЛЬНЫЕ МЕРЫ:

Используйте шины того типа и размера, который указан в данном Руководстве. Всегда поддерживайте надлежащее давление воздуха в шинах.

БЕЗОПАСНАЯ ЭКСПЛУАТАЦИЯ

ПРЕДОСТЕРЕЖЕНИЕ

ПОТЕНЦИАЛЬНАЯ ОПАСНОСТЬ:

Эксплуатация мотовездехода с недопустимыми изменениями конструкции.

ВОЗМОЖНЫЕ ПОСЛЕДСТВИЯ:

Неадекватная установка оборудования и внесение изменений в конструкцию мотовездехода могут ухудшить управляемость мотовездехода и стать причиной происшествия.

ПРЕДУПРЕДИТЕЛЬНЫЕ МЕРЫ:

Не вносите изменения в конструкцию мотовездехода. Не устанавливайте и не используйте дополнительное оборудование и аксессуары, не одобренные производителем мотовездехода. Для установки дополнительного оборудования и получения более подробной информации обратитесь к авторизованному дилеру CFMOTO.

ПРЕДОСТЕРЕЖЕНИЕ

ПОТЕНЦИАЛЬНАЯ ОПАСНОСТЬ:

Движение по замерзшим водоемам и рекам.

ВОЗМОЖНЫЕ ПОСЛЕДСТВИЯ:

Движение по замерзшим водоемам и рекам может привести к серьезным травмам или гибели, если мотовездеход провалится под лед.

ПРЕДУПРЕДИТЕЛЬНЫЕ МЕРЫ:

Не эксплуатируйте мотовездеход на замерзших водоемах и реках.

БЕЗОПАСНАЯ ЭКСПЛУАТАЦИЯ

ВНИМАНИЕ

После происшествия или опрокидывания обратитесь к авторизованному дилеру для проверки мотовездехода на наличие повреждений, в том числе скрытых повреждений тормозной системы, рулевого управления, системы управления дроссельной заслонкой и т.д.

ПРЕДОСТЕРЕЖЕНИЕ

Безопасная эксплуатация данного транспортного средства подразумевает наличие у водителя соответствующей физической подготовки и зрелости суждений. Управление данным транспортным средством лицами с когнитивными нарушениями или физическими недостатками повышает риск опрокидывания и потери управления, что может привести к серьезным травмам или гибели.

ПРЕДОСТЕРЕЖЕНИЕ

Компоненты системы выпуска имеют высокую температуру в течение и некоторое время после эксплуатации мотовездехода. Контакт с ними может привести к серьезным ожогам и возгоранию. Не касайтесь неостывших деталей системы выпуска отработавших газов двигателя, храните легко воспламеняющиеся материалы вдали от них. Будьте осторожны при передвижении по высокой сухой траве.

БЕЗОПАСНАЯ ЭКСПЛУАТАЦИЯ

Защитная экипировка

Для комфортной эксплуатации и снижения риска получения травм водитель и пассажир должны всегда использовать соответствующую защитную экипировку, в состав которой входят:

1. Шлем
2. Защита глаз
3. Перчатки
4. Рубашка с длинными рукавами или куртка
5. Длинные брюки
6. Высокие ботинки

В зависимости от погодных условий, Вам может понадобиться дополнительная экипировка, например, визор с пинлоком или термобелье и защитная маска для лица в случае морозов. Не надевайте свободную одежду, элементы которой могут попасть в подвижные детали и механизмы транспортного средства.

Шлем и защита глаз

Сертифицированный шлем поможет защитить голову от серьезной травмы в случае происшествия. Однако он не исключает вероятности получения травмы в целом.

Выбирайте шлем, который соответствует требованиям местного законодательства. Наиболее предпочтительным является закрытый шлем с визором, который поможет защитить от насекомых, летящих с дороги камней, пыли и т.д.

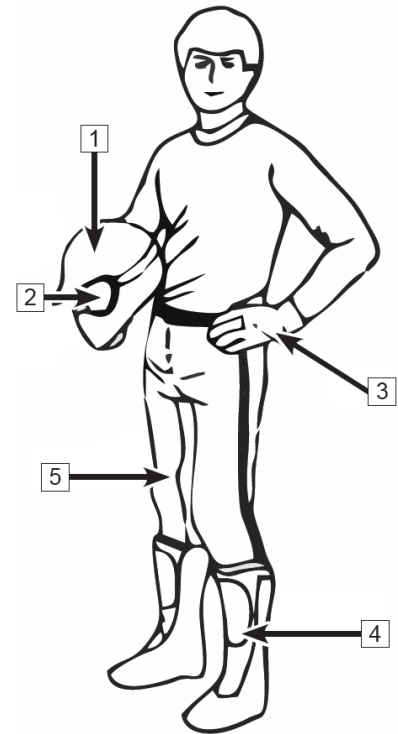

БЕЗОПАСНАЯ ЭКСПЛУАТАЦИЯ

Открытый шлем не дает столь же надежной защиты. В случае использования открытого шлема обязательно надевайте защитные очки и маску. Солнцезащитные и корректирующие очки не являются достаточной защитой. Камень или другой предмет может разбить линзу таких очков, что способно привести к травме глаза. Используйте ударопрочные, безосколочные очки.

Маски и очки с затемненными линзами допускается использовать только при ярком дневном свете. Не используйте подобные маски или очки ночью и в условиях плохой видимости. Если маска или очки с затемненными линзами влияют на Вашу способность различать цвета, выбирайте экипировку с бесцветными линзами.

Перчатки

Перчатки полностью закрывающие пальцы помогут защитить Ваши руки от ветра, солнца, мороза и дождя. Подходящие по размеру перчатки облегчают вождение и обеспечивают комфортную эксплуатацию. Неудобные, слишком тяжелые или неподходящие по размеру перчатки могут затруднить управление транспортным средством.

Прочные мотоциклетные перчатки – лучшая защита в случае происшествия или опрокидывания. При эксплуатации мотовездехода в условиях низких температур окружающей среды следует отдать предпочтение снегоходным перчаткам.

Куртка, брюки и мотоциклетный костюм

Всегда надевайте одежду с длинными рукавами и длинные брюки для защиты рук и ног. Качественная защитная экипировка обеспечит комфорт в поездках и позволит Вам не отвлекаться на неблагоприятные погодные условия. В случае происшествия, экипировка из прочных материалов может предотвратить или снизить степень тяжести травмы.

При эксплуатации в прохладную погоду необходимо защититься от переохлаждения. Переохлаждение, т.е. состояние пониженной температуры тела, может стать причиной потери концентрации, замедления скорости реакции и снижения плавности движений. В прохладную погоду необходима надлежащая защитная экипировка, такая как ветрозащитная куртка и термоодежда.

БЕЗОПАСНАЯ ЭКСПЛУАТАЦИЯ

Защитная экипировка, подходящая для эксплуатации транспортного средства при низких температурах окружающей среды, может оказаться слишком теплой при остановке, поэтому надевайте многослойную одежду, которую при необходимости можно частично снять. Рекомендуется дополнять обычную экипировку ветрозащитной, чтобы не допустить попадания холодного воздуха на кожу.

Обувь

Всегда надевайте высокие ботинки с защитной накладкой на носке. Прочные высокие ботинки с нескользящей подошвой обеспечивают дополнительную защиту и правильное расположение ног на подножках. Избегайте обуви с длинными шнурками, которые могут попасть в подвижные детали мотовездехода при движении. При эксплуатации в зимних погодных условиях выбирайте ботинки на резиновой подошве с нейлоновым или кожаным верхом и съемным войлочным внутренним носком. Избегайте резиновых сапог, так как они могут зацепиться за педаль ножного тормоза, что нарушит нормальную эксплуатацию.

Прочая защитная экипировка

Дождевик

При эксплуатации в дождливую погоду рекомендуется надевать дождевик или водонепроницаемый костюм. Во время длительных поездок рекомендуется брать с собой дождевик. Сухая одежда очень важна для комфортной эксплуатации и концентрации внимания на дорожных условиях.

Средства защиты органов слуха

Длительное воздействие ветра и шума двигателя во время движения могут привести к необратимой потере слуха. Для защиты органов слуха используйте такие средства, как беруши. Соблюдайте требования местного законодательства в отношении использования средств защиты органов слуха.

РАСПОЛОЖЕНИЕ ПРЕДУПРЕЖДАЮЩИХ НАКЛЕЕК

Предупреждающие наклейки размещены на мотовездеходе в целях обеспечения Вашей безопасности. Изучите и соблюдайте инструкции, содержащиеся на предупреждающих наклейках. Если предупреждающая наклейка повреждена или утрачена, обратитесь к официальному дилеру для ее замены.

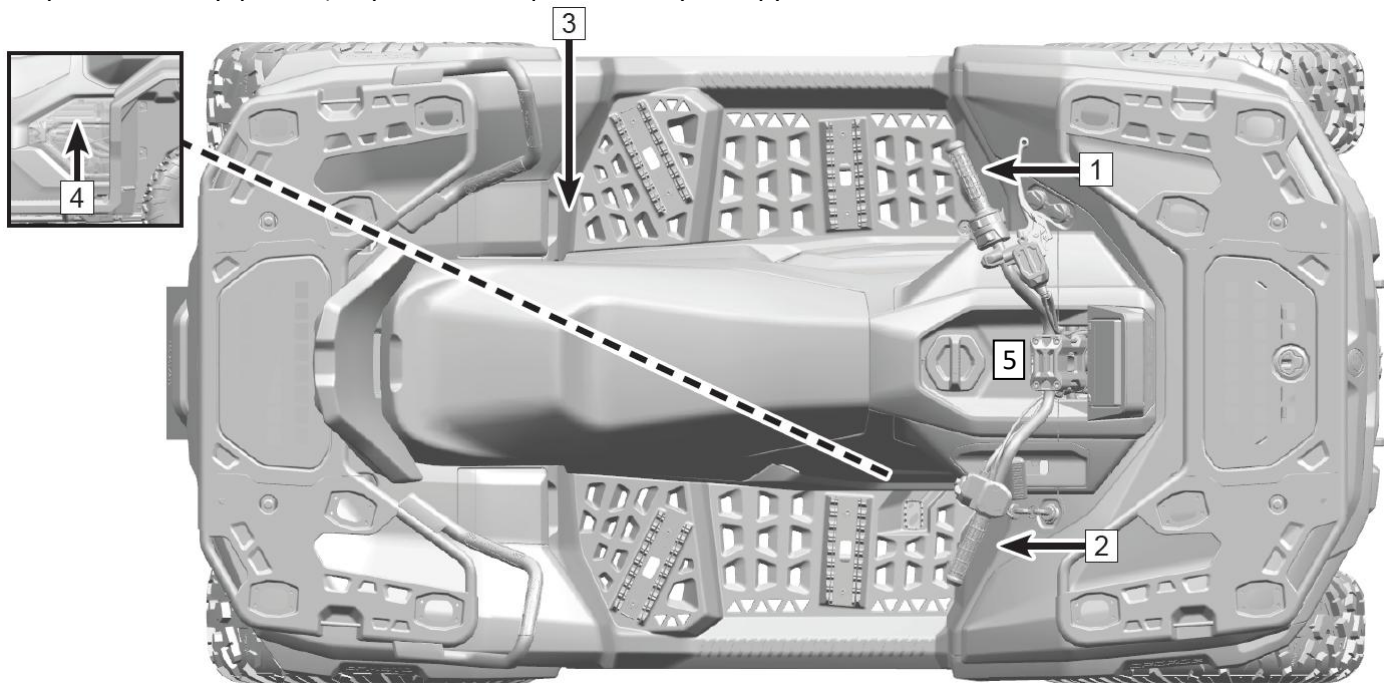

РАСПОЛОЖЕНИЕ ПРЕДУПРЕЖДАЮЩИХ НАКЛЕЕК

1



2



РАСПОЛОЖЕНИЕ ПРЕДУПРЕЖДАЮЩИХ НАКЛЕЕК

3

⚠ ПРЕДОСТЕРЕЖЕНИЕ

Неадекватное давление воздуха в шинах или превышение допустимой нагрузки на мотовездеход может привести к потере управления, результатом чего могут стать серьезные травмы или гибель.

- Рекомендованное давление в шинах (для холодных шин):
передних колес: 45 кПа
задних колес: 45 кПа
- Максимальная нагрузка на мотовездеход: 310 кг



Максимальная нагрузка на заднюю ось (включая вертикальную нагрузку на сцепное устройство): 105 кг.

БЕЗОПАСНОСТЬ ПассажиРА
Во избежание СЕРЬЕЗНЫХ ТРАВМ или ГИБЕЛИ:



ЗАПРЕЩЕНО ПЕРЕВОЗКА БОЛЕЕ 1 ПАССАЖИРА

ЗАПРЕЩЕНО ЭКСПЛУАТАЦИЯ В СОСТОЯНИИ ОПЬЯНЕНИЯ

НИКОГДА не перевозите пассажира, который слишком мал, чтобы надежно опираться ногами на подножки и крепко держаться за поручни.

Пассажир должен **ВСЕГДА**:

- надевать шлем и прочую защитную экипировку.
- крепко держаться за поручни и опираться ногами на подножки, находясь на пассажирском сиденье.
- попросить водителя снизить скорость или остановить мотовездеход, если испытывает дискомфорт, и спешиться, при необходимости.

9CQV-192004-1500 RU259

4

ВАЖНО

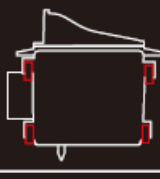

Для доступа к фильтрующему элементу необходимо открыть крышку корпуса воздушного фильтра, освободив 4 фиксатора.

9DQV-192007-1500 RU256

5

EAC

ОРГАНЫ УПРАВЛЕНИЯ И ОБОРУДОВАНИЕ

Органы управления левой рукоятки руля

1. Клавиша режима Override

При включенном полном приводе с блокировкой дифференциала (F-LOCK) частота вращения коленчатого вала двигателя ограничена.

Если условия требуют снять это ограничение, сделайте следующее:

- Отпустите рычаг акселератора, нажмите и удерживайте клавишу Override для снятия ограничения частоты вращения коленчатого вала двигателя. При удержании клавиши на панели приборов загорится индикатор режима Override.
- Удерживая клавишу, нажмите на рычаг акселератора.
- При отпуске клавиши Override частота вращения коленчатого вала снова будет ограничена.

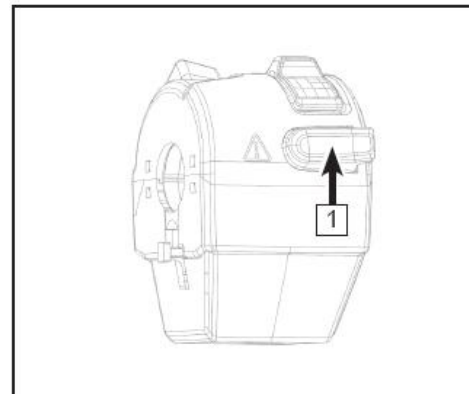

Когда клавиша нажата, ограничение вращения коленчатого вала снято.

ПРИМЕЧАНИЕ:

Режим Override недоступен при включенном заднем приводе (2WD) или полном приводе без блокировки дифференциала (4WD).



ПРЕДОСТЕРЕЖЕНИЕ

Перед тем, как отпустить клавишу Override, предварительно отпустите рычаг акселератора.



Нажатие на клавишу Override при нажатом рычаге акселератора может привести к потере управления и, как следствие, травмам или гибели.

Всегда отпускайте рычаг акселератора перед нажатием/отпуском клавиши Override.

ОРГАНЫ УПРАВЛЕНИЯ И ОБОРУДОВАНИЕ

2. Переключатель световых приборов



Переключатель световых приборов имеет четыре положения:

	В этом положении включены: дальний свет фар, габаритные огни и подсветка регистрационного номера.
	В этом положении включены: ближний свет фар, габаритные огни и подсветка регистрационного номера.
OFF	В этом положении все световые приборы выключены.
	В этом положении включены: габаритные огни и подсветка регистрационного номера.

ВНИМАНИЕ

Продолжительная работа фар (более 15 минут) при незапущенном двигателе может привести к разряду аккумуляторной батареи, и стартер не сможет запустить двигатель. Если это произошло, снимите аккумуляторную батарею и зарядите ее.

3. Переключатель указателей поворотов

	В этом положении, включены указатели левого поворота и соответствующий индикатор на панели приборов.
	В этом положении, включены указатели правого поворота и соответствующий индикатор на панели приборов.

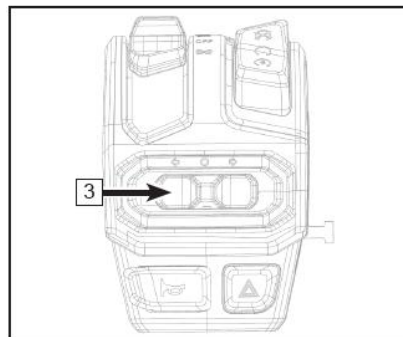
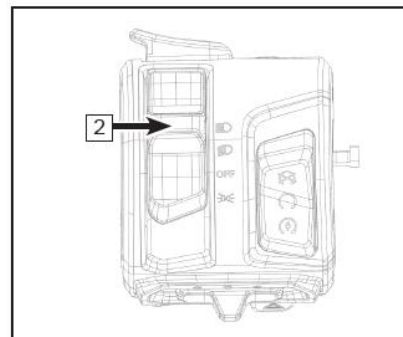

ОРГАНЫ УПРАВЛЕНИЯ И ОБОРУДОВАНИЕ

4. Кнопка аварийной сигнализации



При нажатии на эту кнопку включаются левые и правые указатели поворота и соответствующие индикаторы на панели приборов.

5. Кнопка звукового сигнала



При нажатии на эту кнопку включается звуковой сигнал.

6. Выключатель двигателя





В этом положении электрооборудование отключено, двигатель не может быть запущен/останавливается.



В этом положении электрооборудование включено, и двигатель может быть запущен.



Когда ключ зажигания находится в положение Вкл. (ON), а выключатель двигателя находится в положении , переместите выключатель в положение , чтобы запустить двигатель.

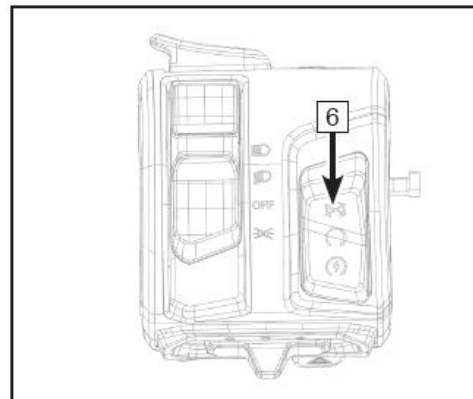
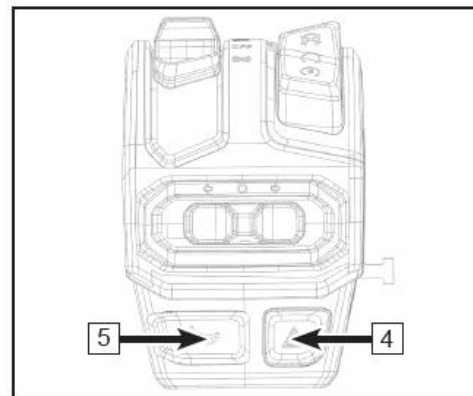

ОРГАНЫ УПРАВЛЕНИЯ И ОБОРУДОВАНИЕ

7. Кнопки управления лебедкой

IN	При включенном зажигании или запущенном двигателе удержание в этом положении позволяет сматывать трос лебедки.
OUT	При включенном зажигании или запущенном двигателе удержание в этом положении позволяет разматывать трос лебедки.

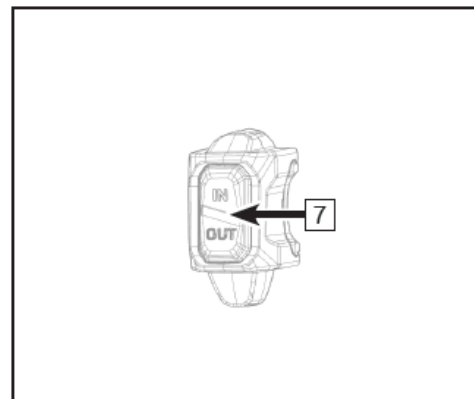

ОРГАНЫ УПРАВЛЕНИЯ И ОБОРУДОВАНИЕ

8. Рычаг тормоза

Рычаг тормоза расположен с левой стороны руля и управляет тормозными механизмами передних и задних колес одновременно. В конце хода рычага должно присутствовать заметное сопротивление. Отсутствие сопротивления может указывать на неисправность тормозной системы, утечку или низкий уровень тормозной жидкости. Не допускается эксплуатация техники с неисправной тормозной системой. В случае возникновения неисправности обратитесь к авторизованному дилеру.

9. Компенсационный бачок тормозной жидкости

Всегда проверяйте уровень тормозной жидкости ручного тормоза перед началом эксплуатации.

Тормозной цилиндр ручного тормоза находится с левой стороны руля. Смотровое окно компенсационного бачка служит для контроля уровня тормозной жидкости. Если уровень тормозной жидкости ниже минимального, долейте тормозной жидкости.

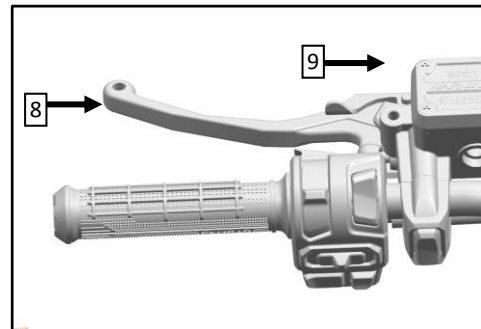

ПРЕДОСТЕРЕЖЕНИЕ

Не превышайте максимально допустимый уровень тормозной жидкости, так как это может привести к частичной или полной блокировке тормозной системы и, как следствие, серьезным травмам или гибели. Поддерживайте уровень тормозной жидкости в рекомендованном диапазоне.

ОРГАНЫ УПРАВЛЕНИЯ И ОБОРУДОВАНИЕ

10. Стояночный тормоз

Данное транспортное средство оснащено гидравлическим стояночным тормозом (А), расположенным на рычаге тормоза с левой стороны руля. Чтобы привести в действие стояночный тормоз, потяните рычаг тормоза, одновременно нажав на педаль тормоза, затем зафиксируйте флажок стояночного тормоза.

ВНИМАНИЕ

При парковке на склоне не полагайтесь только на стояночный тормоз. Для дополнительной безопасности переведите рычаг переключения передач в положение парковочной блокировки и заблокируйте колеса.

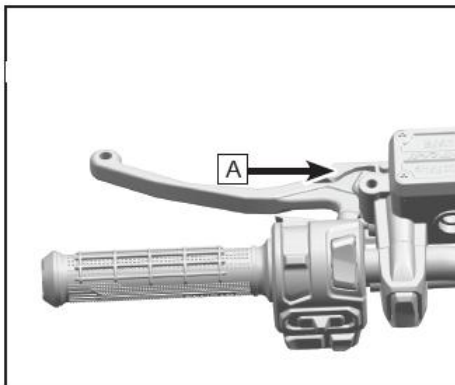

ОРГАНЫ УПРАВЛЕНИЯ И ОБОРУДОВАНИЕ

Органы управления правой рукоятки руля

1. Переключатель режимов работы трансмиссии (2WD/4WD/F-LOCK)

Данный мотовездеход оснащен переключателем, позволяющим выбрать один из трех режимов работы трансмиссии, в зависимости от условий эксплуатации.

А: Переключает режимы заднего привода (2WD) и полного привода (4WD).

В: Переключает режимы полного привода (4WD) и полного привода с блокировкой дифференциала (F-LOCK).



ПРЕДОСТЕРЕЖЕНИЕ

Остановите мотовездеход прежде, чем переключить режимы работы трансмиссии. Переключение режимов во время движения может привести к повреждению деталей трансмиссии.

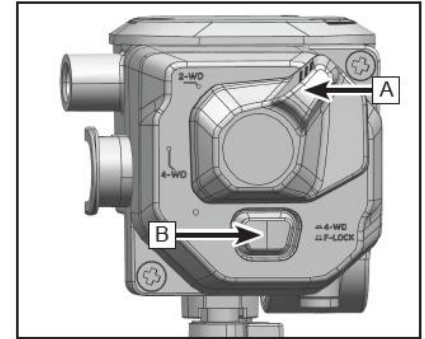

Полный привод с блокировкой дифференциала (F-LOCK)

В данном режиме крутящий момент передается на задние и передние колеса, передний дифференциал заблокирован. Все четыре колеса в данном режиме вращаются с одинаковой скоростью, что позволяет добиться наилучшего сцепления передних колес с опорной поверхностью. В данном режиме для поворота руля требуется большее усилие. После выбора режима полного привода с блокировкой дифференциала (F-LOCK) пока не заблокируется передний дифференциал, на панели приборов будет мигать индикатор блокировки дифференциала. Поверните руль из стороны в сторону для блокировки дифференциала, индикатор перестанет мигать. Не начинайте движение до полной блокировки дифференциала, это может привести к повреждению деталей трансмиссии.

В режиме полного привода с блокировкой дифференциала скорость движения ограничена до 35 км/ч. Если условия эксплуатации требуют снятия ограничения скорости, нажмите клавишу Override.

ОРГАНЫ УПРАВЛЕНИЯ И ОБОРУДОВАНИЕ

2. Рычаг акселератора

При работающем двигателе нажатие рычага акселератора увеличивает обороты двигателя и скорость движения мотовездехода. При отпускании рычага акселератора скорость транспортного средства снижается, а обороты коленчатого вала двигателя возвращаются к оборотам холостого хода.

Перед запуском двигателя проверьте плавность хода рычага акселератора. Убедитесь, что при отпускании рычаг возвращается в исходное положение.

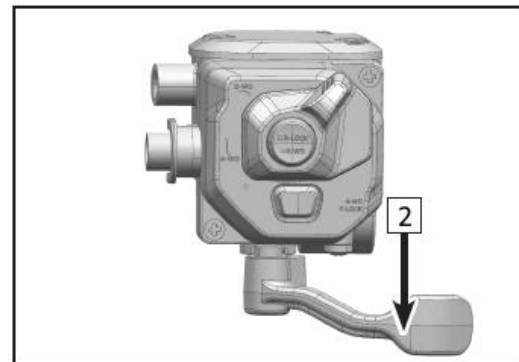

ВНИМАНИЕ

Проверьте правильность работы рычага акселератора до запуска двигателя. В случае нарушений в работе рычага, установите причину и устраните ее до начала эксплуатации. Не эксплуатируйте технику при обнаружении неисправности. Если Вы не в состоянии найти и устранить неисправность, обратитесь к авторизованному дилеру.

ОРГАНЫ УПРАВЛЕНИЯ И ОБОРУДОВАНИЕ

3. Ограничитель хода рычага акселератора

Ограничитель хода рычага акселератора препятствует полному открытию дроссельной заслонки. Его закручивание ограничивает ход рычага акселератора, что позволяет уменьшить максимальные обороты двигателя и, как следствие, максимальную скорость транспортного средства.

ПРИМЕЧАНИЕ:

Заводские настройки предусматривают максимальный угол открытия дроссельной заслонки.

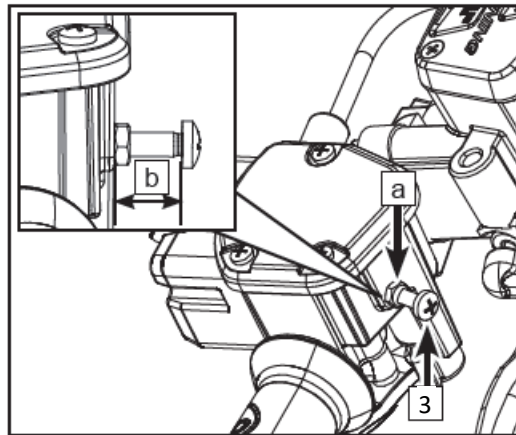

ВНИМАНИЕ

Перед выполнением регулировки необходимо ослабить контргайку (а). Не выкручивайте ограничитель более чем на 12 мм (b). Свободный ход рычага акселератора должен составлять 3-5 мм. После выполнения регулировки не забудьте затянуть контргайку.

ОРГАНЫ УПРАВЛЕНИЯ И ОБОРУДОВАНИЕ

Педаль тормоза

Педаль тормоза (1) расположена со стороны правой подножки мотовездехода. Нажатие на педаль приводит в действие только задние тормозные механизмы.

Убедитесь, что при нажатии на педаль присутствует заметное сопротивление. Отсутствие сопротивления может указывать на неисправность тормозной системы, утечку или низкий уровень тормозной жидкости. Эксплуатация техники с неисправной тормозной системой не допускается. В случае возникновения неисправности обратитесь к авторизованному дилеру для диагностики и ремонта.

ПРЕДОСТЕРЕЖЕНИЕ

Во избежание случайного задействования тормозных механизмов при эксплуатации мотовездехода убедитесь, что ваша нога не касается педали тормоза.

Эксплуатация мотовездехода с западающим рычагом или педалью тормоза может привести к потере управления и происшествию. Ни при каких условиях не эксплуатируйте технику с неисправной тормозной системой.

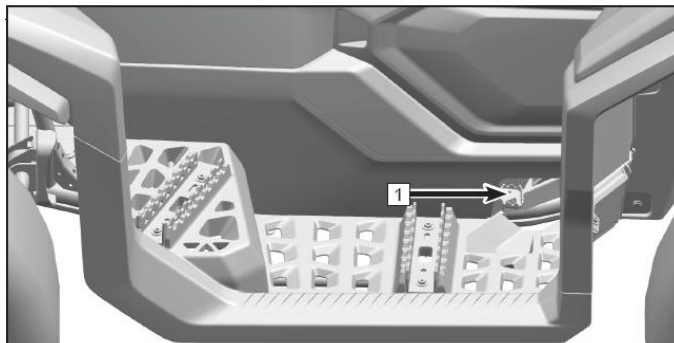

ОРГАНЫ УПРАВЛЕНИЯ И ОБОРУДОВАНИЕ

Проверка уровня тормозной жидкости компенсационного бачка ножного тормоза

- Поставьте мотовездеход на ровную горизонтальную поверхность, установив рычаг переключения передач в положение парковочной блокировки («Р»).
- Снимите переднюю сервисную панель и проверьте уровень тормозной жидкости.
- Если уровень тормозной жидкости ниже минимальной отметки (2), долейте тормозной жидкости DOT4.
- Не превышайте максимально допустимый уровень.

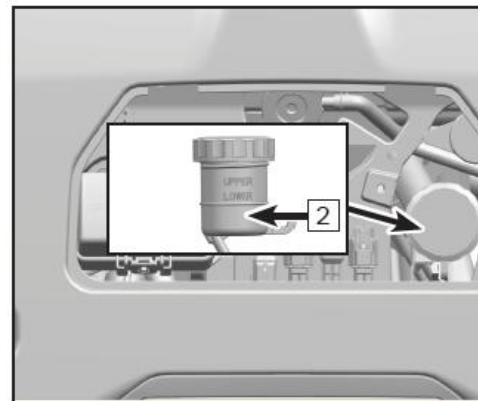

ПРЕДОСТЕРЕЖЕНИЕ

Не храните и не используйте тормозную жидкость из ранее открытой емкости. Тормозная жидкость гигроскопична, а значит, быстро поглощает влагу из воздуха. Влага приводит к снижению температуры кипения тормозной жидкости, что может привести к снижению эффективности тормозной системы и, как следствие, происшествию и серьезным травмам. После вскрытия емкости с тормозной жидкостью утилизируйте неиспользованный остаток.

ОРГАНЫ УПРАВЛЕНИЯ И ОБОРУДОВАНИЕ

Топливный бак

Топливный бак расположен в передней части мотовездехода. Открутите крышку заливной горловины (1) топливного бака, чтобы залить топливо.

Минимальное октановое число топлива

Рекомендуется использовать неэтилированный бензин с октановым числом не ниже 95 (максимальное содержание спирта 10%).

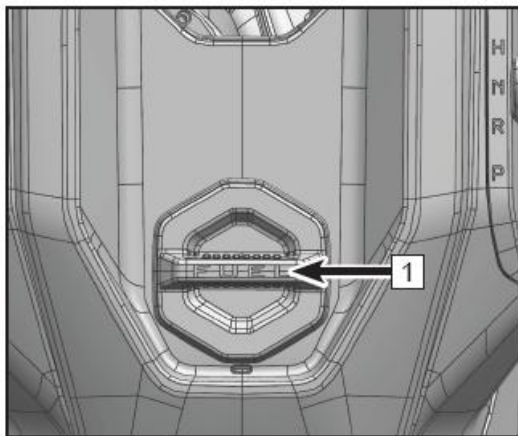

ОРГАНЫ УПРАВЛЕНИЯ И ОБОРУДОВАНИЕ

Рычаг переключения передач

Рычаг переключения передач (1) расположен с правой стороны мотовездехода.

ВНИМАНИЕ

Прежде чем изменить положение рычага, остановите мотовездеход и нажмите на педаль тормоза. Переключение передач при работе двигателя НЕ на оборотах холостого хода или во время движения мотовездехода может привести к повреждению трансмиссии.

«**L**» – понижающая передача. Когда рычаг переключения передач находится в этом положении, мотовездеход движется медленно, а на колеса передается максимальный крутящий момент.

ВНИМАНИЕ

Для защиты вариатора от повреждений включайте понижающую передачу для передвигания на низкой скорости, при буксировке прицепа, перевозке тяжелого груза, преодолении препятствий или движении верх/вниз по склонам.

«**H**» – повышающая передача. Когда рычаг переключения передач находится в этом положении, доступен полный диапазон скоростей движения мотовездехода, в том числе максимальная.

«**N**» – нейтральная передача. Когда рычаг переключения передач находится в этом положении, передача крутящего момента от двигателя к колесам мотовездехода не происходит.

«**R**» – передача заднего хода. Когда рычаг переключения передач находится в этом положении, мотовездеход движется задним ходом. На этой передаче скорость вращения коленчатого вала ограничена.

«**P**» – парковочная блокировка. Когда рычаг переключения передач находится в этом положении, происходит блокировка коробки передач, предотвращая движение мотовездехода.

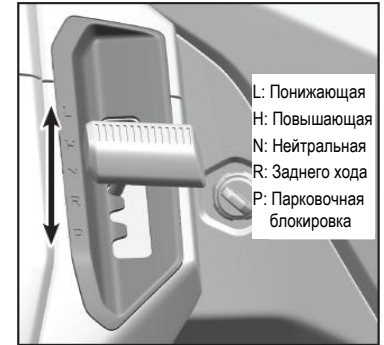

ОРГАНЫ УПРАВЛЕНИЯ И ОБОРУДОВАНИЕ

Парковка

Чтобы припарковать мотовездеход, остановите работу двигателя, нажмите на педаль тормоза и переведите рычаг переключения передач (1) в положение парковочной блокировки «Р».

ВНИМАНИЕ

Прежде чем перевести рычаг в положение парковочной блокировки, всегда нажимайте на педаль тормоза. Чтобы убедиться, что парковочная блокировка включена, покачайте мотовездеход вперед и назад.

Никогда не перевозите мотовездеход со включенной парковочной блокировкой во избежание повреждения деталей трансмиссии.

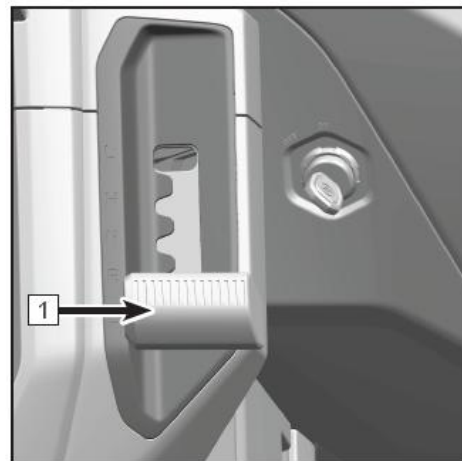

Важные меры предосторожности

- При стоянке мотовездехода на склоне никогда не полагайтесь только на парковочную блокировку. Для предотвращения скатывания, заблокируйте колеса транспортного средства со стороны основания склона. При стоянке транспортное средство рекомендуется ставить на ровную горизонтальную поверхность.

ОРГАНЫ УПРАВЛЕНИЯ И ОБОРУДОВАНИЕ

Вариатор

Данный мотовездеход оснащен вариатором, который, при помощи шкивов и ремня, автоматически изменяет передаточное число трансмиссии, позволяя изменять скорость движения мотовездехода в полном диапазоне без каких-либо прерываний и переключений.

В состав вариатора входят:

- ведущий шкив (1), представляющий собой центробежную муфту, которая устанавливается на коленчатый вал двигателя (А);
- ведомый шкив (2), который устанавливается на первичный вал коробки переключения передач (В) и имеет две функции: передача крутящего момента от ведущего шкива и изменение передаточного числа в зависимости от величины передаваемого крутящего момента;
- приводной ремень (3), представляющий собой прочный клиновой ремень, соединяющий шкивы вариатора.

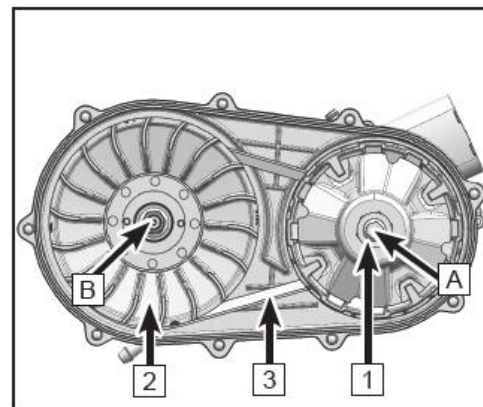

Шкивы и ремень находятся в корпусе вариатора и закрываются крышкой вариатора. Впускной и выпускной воздухопроводы служат для охлаждения деталей вариатора, и их необходимо регулярно проверять. Техническое обслуживание всех элементов вариатора должно осуществляться авторизованным дилером.

ПРИМЕЧАНИЕ:

Для увеличения срока службы ремня вариатора включайте понижающую передачу при повышенной нагрузке на транспортное средство или при длительном передвижении на скорости менее 11 км/ч. Если необходима буксировка мотовездехода, переведите рычаг в положение нейтральной передачи для облегчения транспортировки и предотвращения повреждения ремня вариатора.

ОРГАНЫ УПРАВЛЕНИЯ И ОБОРУДОВАНИЕ

Предотвращение неисправностей ремня и шкивов вариатора

Можно значительно продлить срок службы ремня и шкивов вариатора, если избегать следующих ошибок эксплуатации:

Причины повреждения вариатора	Меры предотвращения
Попытка заехать на грузовую платформу или высокий прицеп на повышающей передаче.	Включите понижающую передачу для предотвращения проскальзывания ремня.
Начало движения на крутом склоне на повышающей передаче.	Перед началом движения на склоне включите понижающую передачу.
Постоянное движение на низких оборотах, на оборотах чуть выше оборотов включения вариатора или на низкой скорости (5–10км/ч) на повышающей передаче.	В данных условиях движения использование понижающей передачи позволит снизить температуру деталей вариатора и увеличит их срок службы. Чаще используйте понижающую передачу или увеличивайте скорость.
Недостаточный прогрев вариатора при эксплуатации в условиях низких температур окружающей среды.	Прогрейте двигатель перед началом движения, это сделает ремень вариатора более гибким и предотвратит его проскальзывание.
Медленное увеличение оборотов коленчатого вала двигателя при начале движения.	Уверенно увеличивайте обороты коленчатого вала двигателя для правильного включения вариатора.
Буксировка/перевозка груза на низких оборотах/низкой скорости.	Используйте только понижающую передачу.
Использование в хозяйственных целях/уборка снега и т.п.	Используйте только понижающую передачу.
Эксплуатация мотовездехода с высокой нагрузкой на низкой скорости.	Используйте только понижающую передачу.

ОРГАНЫ УПРАВЛЕНИЯ И ОБОРУДОВАНИЕ

Причины повреждения вариатора	Меры предотвращения
Застревание в грязи или снегу.	Включите понижающую передачу и аккуратно, но уверенно нажмите на рычаг акселератора для включения вариатора. ⚠ ПРЕДОСТЕРЕЖЕНИЕ: Чрезмерное нажатие на рычаг акселератора может привести к потере управления и опрокидыванию мотовездехода.
Преодоление больших препятствий без начальной скорости.	Включите понижающую передачу и аккуратно, но уверенно нажмите на рычаг акселератора для включения вариатора. ⚠ ПРЕДОСТЕРЕЖЕНИЕ: Чрезмерное нажатие на рычаг акселератора может привести к потере управления и опрокидыванию мотовездехода.
Проскальзывание ремня из-за попадания в вариатор воды или снега.	Слейте воду из корпуса вариатора и просушите вариатор или свяжитесь с авторизованным дилером.
Перегрев деталей вариатора.	Пройдите инструктаж по особенностям управления техники, оснащенной вариатором.

ПРИМЕЧАНИЕ:

Не допускайте перегрева деталей вариатора.

ОРГАНЫ УПРАВЛЕНИЯ И ОБОРУДОВАНИЕ

Приборы и оборудование

1. Замок зажигания

Ключ зажигания имеет следующие фиксированные положения в замке:

ON	Вкл	Электрооборудование включено. Двигатель готов к запуску. Ключ зажигания извлечь нельзя.
OFF	Выкл	Электрооборудование отключено. Ключ может быть извлечен из замка зажигания.
P	Блокировка (если оборудован)	Электрооборудование отключено. Снятие парковочной блокировки невозможно. Ключ может быть извлечен из замка зажигания.

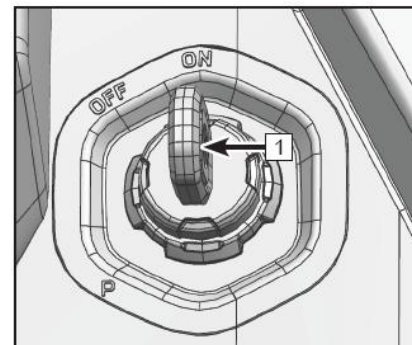

ПРИМЕЧАНИЕ:

Храните запасной ключ зажигания в надежном месте. Для изготовления дубликата ключа необходим штатный ключ. Если оба ключа будут утрачены, потребуется замена замка зажигания.

2. Электрическая розетка 12В и розетка USB

С левой стороны в передней части мотовездехода располагаются электрическая розетка 12В и розетка USB (2) для зарядки электронных устройств и подключения дополнительного оборудования. Для получения информации по использованию дополнительного оборудования обратитесь к авторизованному дилеру.

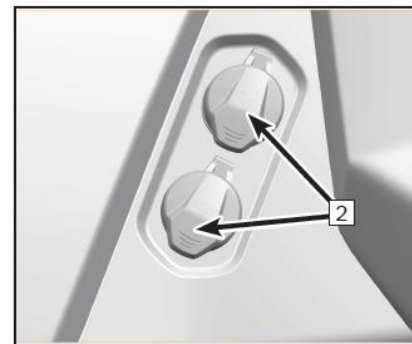

ОРГАНЫ УПРАВЛЕНИЯ И ОБОРУДОВАНИЕ

3. Вещевой ящик

Мотовездеход оборудован двумя вещевыми ящиками в задней части.

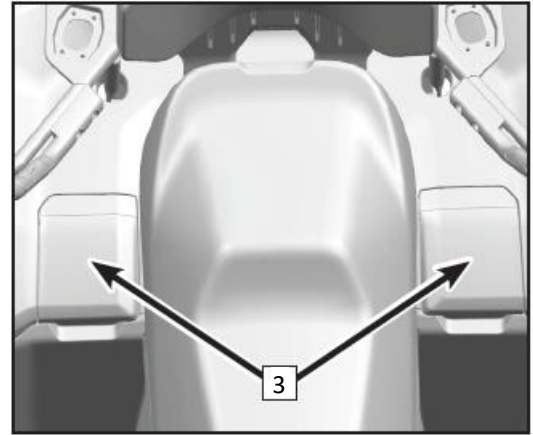

ОРГАНЫ УПРАВЛЕНИЯ И ОБОРУДОВАНИЕ

4. Розетка прицепа (если установлена)

Мотовездеход может быть оборудован 7-контактной розеткой для прицепа (4), расположенной слева в задней части. Если Ваш прицеп не оборудован 7-контактной вилкой, Вам понадобится переходник. За дополнительной информацией обратитесь к авторизованному дилеру.

ВНИМАНИЕ

Мощность светодиодов фонарей в одноосном прицепе должна быть в диапазоне 1 – 21 Вт.

Во избежание некорректной работы световых приборов рекомендуется использовать прицеп с соответствующими характеристиками электрооборудования.

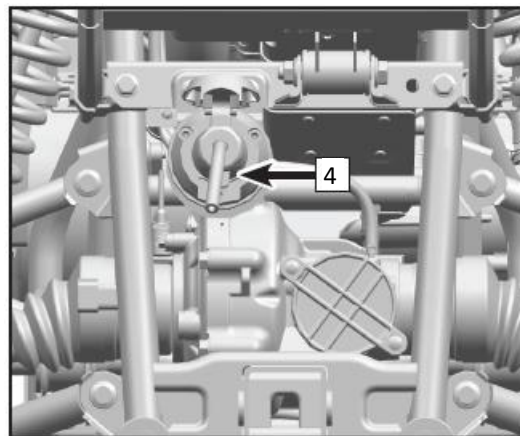

ОРГАНЫ УПРАВЛЕНИЯ И ОБОРУДОВАНИЕ

Лебедка (если установлена)

Данный мотовездеход может быть оборудован лебедкой. Кнопка управления лебедкой расположена на левой рукоятке руля. При помощи лебедки можно передвинуть какой-либо предмет (например, упавшее дерево) или другое транспортное средство. Лебедку также можно использовать для помощи в самовытаскивании транспортного средства.

Перед фактическим применением лебедки необходимо ознакомиться с особенностями ее эксплуатации и попрактиковаться в ее использовании.

Предупреждения по безопасности, меры предосторожности и инструкции, изложенные в настоящем Руководстве, необходимо всегда соблюдать, если Ваш мотовездеход оснащен лебедкой, или если Вы решили установить ее в качестве дополнительного оборудования.

Предупреждения по безопасности при работе с лебедкой

Чтобы избежать получения травмы или порчи имущества:

- Не приступайте к эксплуатации лебедки, не прочитав предварительно данное Руководство и не усвоив приведенные в ней рекомендации.
- Несоблюдение правил и рекомендаций по безопасному использованию лебедки может привести к СЕРЬЕЗНЫМ ТРАВМАМ ИЛИ ГИБЕЛИ.
- Отсутствие надлежащего обслуживания лебедки может привести к СЕРЬЕЗНЫМ ТРАВМАМ ИЛИ ГИБЕЛИ.
- Не допускайте контакта частей тела, волос, украшений, элементов одежды и т.п. с компонентами работающей лебедки, не допускайте их попадания в тросоукладчик во время сматывания или разматывания троса.
- Не стойте рядом с натянутым тросом или перемещаемым грузом во время работы лебедки. Следите, чтобы люди или животные не находились в этой зоне. Не прикасайтесь к тросу сами и не позволяйте это делать другим, если трос находится под нагрузкой. Не перешагивайте через натянутый трос.
- Используйте защитные очки или маску при эксплуатации лебедки, а также надевайте плотные перчатки или рукавицы при работе с тросом.

ОРГАНЫ УПРАВЛЕНИЯ И ОБОРУДОВАНИЕ

- Никогда не пользуйтесь лебедкой, находясь в состоянии алкогольного или наркотического опьянения.
- К эксплуатации лебедки не допускаются лица моложе 16 лет.
- Не превышайте допустимую нагрузку на лебедку.
- Не прикасайтесь к крюку или тросу во время работы лебедки под нагрузкой (когда трос натянут).
- Не держитесь за работающий трос, даже если Вы используете перчатки.
- Не переключайте механизм роспуска троса, если лебедка находится под нагрузкой.
- Не используйте лебедку для перемещения людей.
- Не используйте лебедку в качестве подъемного оборудования.
- Не используйте лебедку для крепления груза или самого мотовездехода во время транспортировки.
- Не используйте лебедку для буксировки других транспортных средств. Возникающие при этом импульсные усилия могут существенно превысить допустимые.
- Не допускайте крепления крюка за свой трос. Это может привести к повреждению троса и лебедки.
- Не затягивайте крюк за тросоукладчик. Это может привести к повреждению деталей лебедки.
- Никогда не эксплуатируйте лебедку, если имеются неисправности или нарушения в ее работе, или обслуживание лебедки не проводилось.
- Всегда выключайте зажигание и отсоединяйте пульт (при наличии) по завершении работы с лебедкой во избежание ее самопроизвольного срабатывания.
- Перед использованием лебедки проверьте ее функционирование, надежность крепления и состояние троса. Периодически проверяйте состояние проводов, относящихся к лебедке, реле и кнопкам управления.
- Не погружайте лебедку в воду. Лебедка не предназначена для работы в воде.
- Для разматывания троса используйте специальную стропу на крюке, которая идет в комплекте. Не держитесь за крюк и не допускайте попадания пальцев в проушину крюка, петлю троса или направляющую рамку тросоукладчика, так как это может привести к серьезной травме.

ОРГАНЫ УПРАВЛЕНИЯ И ОБОРУДОВАНИЕ

- Не допускайте работы лебедки с тросом, уходящим из направляющей рамки тросоукладчика под углом.
- Наматывайте трос на барабан лебедки только в том направлении, которое указано стрелкой на ее корпусе. Не допускайте наматывания троса без натяжения.
- Включайте парковочную блокировку и/или стояночный тормоз (используйте упоры для колес, при необходимости), чтобы транспортное средство не двигалось во время эксплуатации лебедки, за исключением случая самовытаскивания техники при помощи лебедки. Не следует жестко фиксировать мотовездеход при использовании лебедки для перемещения каких-либо объектов. Это может привести к повреждению рамы.
- Никогда не используйте лебедку с менее чем 5 витками троса на барабане. В противном случае крепление троса может не выдержать нагрузки.
- Не допускайте перегрева мотора лебедки. Если мотор или реле сильно нагрелись, остановите работу лебедки и дайте ее компонентам остыть. При использовании лебедки более 45 секунд, остановите ее работу и позвольте ее компонентам остыть в течение 10 минут перед последующим включением.
- Для предотвращения разряда аккумуляторной батареи включайте лебедку только при работающем двигателе. Продолжительная работа лебедки при незапущенном двигателе может привести к разряду аккумуляторной батареи до такой степени, что стартер не сможет запустить двигатель.
- Используйте специальную оснастку, например, цепь или коррозийную стропу для защиты объекта, за который закреплен крюк лебедки. Не наносите вред окружающей среде.
- Не перемещайте груз рывками при помощи лебедки. Не выбирайте слабинку троса движением мотовездехода. Это создает большую нагрузку и может привести к повреждению лебедки и мотовездехода.
- Не нажимайте кнопки управления лебедки попеременно с малым интервалом. Это может привести к повреждению троса, перегреву мотора лебедки и реле.

ОРГАНЫ УПРАВЛЕНИЯ И ОБОРУДОВАНИЕ

Меры предосторожности и советы по использованию лебедки

- Перед первым использованием новой лебедки проделайте процедуру разматывания и сматывания троса.
- При использовании окружающих предметов в качестве якоря убедитесь, что выбранный объект способен выдержать нагрузку. Обязательно пользуйтесь технологической стропой, которая позволит зацепить трос, не повредив сам трос или кору дерева. При работе лебедки рекомендуется положить на трос подходящий мягкий предмет, который сыграет роль гасителя энергии при возможном разрыве троса.
- Не допускайте продолжительной работы лебедки с тросом, уходящим из направляющей рамки тросоукладчика под углом. Это приведет к наматыванию троса на одну сторону барабана, что, в свою очередь, может привести к передавливанию троса, уменьшению тягового усилия (из-за быстрого выхода на внешний слой намотки), повреждению самого троса и деталей лебедки. Если эксплуатация лебедки с тросом, уходящим из направляющей рамки тросоукладчика под углом, неизбежна, внимательно следите за намоткой троса и при необходимости остановите эксплуатацию лебедки и выполните разматывание с повторным сматыванием троса.

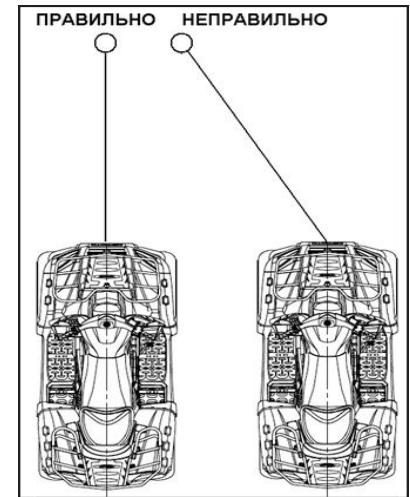
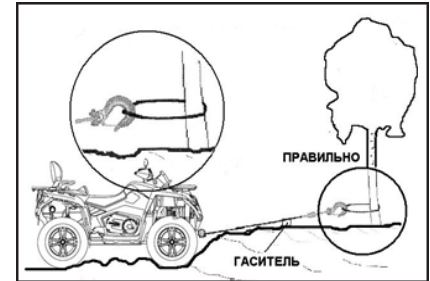

ОРГАНЫ УПРАВЛЕНИЯ И ОБОРУДОВАНИЕ

- Для крепления тросов и строп используйте такелажные скобы. Обязательно учитывайте, что максимальное тяговое усилие лебедка развивает на первом слое намотки. Вектор тяги должен быть перпендикулярен оси барабана лебедки.
- Для увеличения тягового усилия или изменения вектора тяги лебедки используйте комбинации из такелажных блоков (полиспаст). Не превышайте допустимые усилия на устройство.
- Не допускайте перегрева мотора лебедки. Старайтесь максимально уменьшать время работы лебедки под нагрузкой. Если на ощупь мотор горячий, обязательно дайте ему остыть. Помните, что лебедка предназначена для работы в повторно-кратковременном режиме.



Такелажная скоба



Такелажный блок

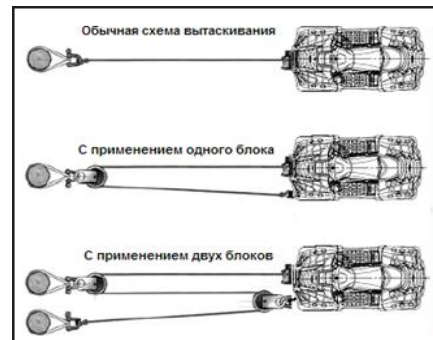

Соотношение времени циклов работы и остывания (на примере лебедки с тяговым усилием 1360 кгс)

Тяговое усилие, кгс	Время непрерывной работы, сек	Примерная длина троса на барабане, м	Время охлаждения, мин
0	120	14–15	10
341	90	6,8	
682	25	2,8	
1023	15	0,9	
1360	10	0,3	

ОРГАНЫ УПРАВЛЕНИЯ И ОБОРУДОВАНИЕ

Эксплуатация лебедки

Строго следуйте правилам эксплуатации лебедки, если Ваш мотовездеход оснащен лебедкой, или если Вы решили установить ее в качестве дополнительного оборудования. Перед использованием внимательно прочитайте все предупреждения по безопасности, изложенные в Руководстве, и соблюдайте правило: «Сначала думай — потом делай». Руководствуйтесь при работе здравым смыслом и своим опытом.

1. Перед началом эксплуатации лебедки:

- Продумайте, какие действия Вам будет необходимо осуществить.
- Не торопитесь. Небрежное обращение приводит к несчастным случаям.
- Убедитесь, что окружающие и посторонние предметы не помешают безопасной работе лебедки.
- Будьте готовы к изменению стратегии, если выбранный вариант действий не работает.
- Помните, что несмотря на то, насколько мощная лебедка установлена на технику, она не всегда способна решить любую задачу. Не стесняйтесь обратиться за помощью к другим людям.
- Убедитесь в исправности лебедки и троса до эксплуатации. Проверяйте состояние креплений лебедки, самой лебедки, троса и кнопок управления перед каждым использованием. Никогда не эксплуатируйте лебедку, если имеются видимые повреждения оборудования. При использовании отвала или плуга обратите особое внимание на состояние первого метра троса. Незамедлительно меняйте трос при первых признаках повреждений. Эксплуатация лебедки, имеющей какие-либо неисправности, может представлять серьезную опасность.
- Включайте парковочную блокировку и/или другие парковочные механизмы (используйте упоры для колес, при необходимости), чтобы транспортное средство не двигалось во время эксплуатации лебедки, за исключением случая самовытаскивания техники при помощи лебедки.

ОРГАНЫ УПРАВЛЕНИЯ И ОБОРУДОВАНИЕ

2. Поверните блокиратор свободного роспуска троса в положение «FREESPOOL», чтобы барабан получил возможность свободно вращаться. Взявшись за стропу на крюке, вытяните трос на нужную длину. Никогда не снимайте стропу с крюка.

Блокиратор свободного роспуска находится с торца лебедки. Направления вращения обычно указаны на самом блокираторе.

ВНИМАНИЕ

Убедитесь, что на барабане осталось не менее 5 витков троса. В противном случае крепление троса может не выдержать нагрузки.

3. Присоедините трос к тому предмету, который Вы перемещаете или к тому, который используете в качестве якоря. Убедитесь, что выбранный в качестве якоря предмет способен выдержать нагрузку. Вектор тяги должен быть перпендикулярен оси барабана лебедки. Если дерево выступает в качестве якоря, используйте коррозийную стропу. Никогда не закрепляйте крюк за свой трос. Трос под нагрузкой может лопнуть или соскочить с крюка, причинив травму или повредив окружающее оборудование.

ПРЕДОСТЕРЕЖЕНИЕ

Не используйте буксировочный трос или динамическую стропу, так как она способна растягиваться. Если стропы или трос оборвется, высвободившаяся энергия может привести к СЕРЬЕЗНЫМ ТРАВМАМ или ГИБЕЛИ. Используйте только неповреждённые стропы или цепи, которые не растягиваются.

4. Верните блокиратор свободного роспуска троса в положение «ENGAGED».

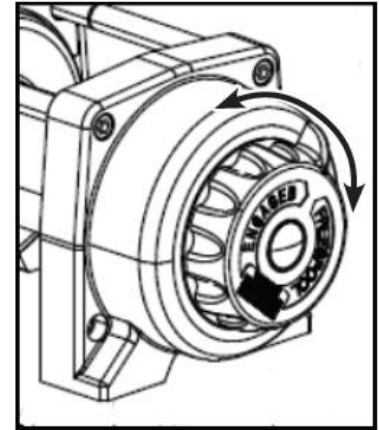

ОРГАНЫ УПРАВЛЕНИЯ И ОБОРУДОВАНИЕ

Запустите двигатель и увеличьте обороты при помощи рычага/педали акселератора (это нужно для более быстрого восполнения разряда батареи). Нажмите и удерживайте кнопку сматывания троса («IN») на рукоятке руля (или на пульте управления, если оборудован), трос начнет наматываться. Сначала выберите слабинку троса, затем переходите к работе в натяг.

- При работе лебедки рекомендуется положить на трос (примерно посередине) подходящий мягкий предмет, например, куртку, покрывало или полотенце. При возможном разрыве троса он сыграет роль гасителя энергии оборванного троса. При длительной работе лебедки может потребоваться переложить гаситель, когда он сместится с середины троса. Перед этим действием необходимо ослабить трос. Не допускайте нахождения людей и/или животных в около троса, находящегося под нагрузкой. Лопнувший трос или, например, упавшее под нагрузкой дерево могут стать причиной травмы или гибели. Не находитесь ближе 1,5 м к барабану работающей под нагрузкой лебедки.
5. При наматывании троса внимательно следите за процессом. Если Вы видите, что Ваше транспортное средство или зацепленный предмет не двигается, отпустите кнопку и устраните причину, мешающую наматыванию троса. Убедитесь, что в данной ситуации мощности Вашей лебедки достаточно.
 6. Если Вы передвигаете какой-либо предмет или другое транспортное средство, Ваш мотовездеход должен оставаться неподвижным. Вытягиваемый при помощи лебедки мотовездеход может двигаться на понижающей передаче в сторону сматывания лебедки. Следует соблюдать осторожность при закреплении троса лебедки на других транспортных средствах, это может привести к их повреждению.

ВНИМАНИЕ

Не крепите крюк лебедки за детали подвески, облицовки, бампер или багажные площадки мотовездехода. Выбирайте для крепления наиболее прочные участки рамы или сцепное устройство.

ОРГАНЫ УПРАВЛЕНИЯ И ОБОРУДОВАНИЕ

7. Если Вы используете лебедку для помощи в самовытаскивании транспортного средства, включите понижающую передачу, чтобы мотовездеход мог медленно двигаться в направлении сматывания троса. Одновременно нажимайте кнопку сматывания троса и рычаг акселератора.



ПРЕДОСТЕРЕЖЕНИЕ

Одновременное нажатие кнопки сматывания троса и рычага акселератора может представлять опасность. Если Ваши навыки и умения недостаточные, включите нейтральную передачу и воспользуйтесь только лебедкой при самовытаскивании.

8. По завершении работы лебедки нажмите и удерживайте кнопку разматывания троса («OUT»), чтобы ослабить трос. Снимите крюк и смотайте трос, следуя инструкции по намотке троса.



ВНИМАНИЕ

Перед тем, как включить обратное вращение дайте возможность мотору лебедки остановиться.



ПРЕДОСТЕРЕЖЕНИЕ

Единственное условие, при котором транспортное средство, оснащенное лебедкой, может двигаться во время использования лебедки – это самовытаскивание. В иных случаях при работе под нагрузкой не помогайте лебедке использованием трансмиссии самого транспортного средства. Например, сдавая назад, и вытягивая другой мотовездеход лебедкой, установленной спереди, можно существенно превысить допустимую нагрузку и повредить трос или лебедку.

ОРГАНЫ УПРАВЛЕНИЯ И ОБОРУДОВАНИЕ

Инструкция по намотке троса

По завершении работы лебедки, особенно при эксплуатации с тросом, уходящим из направляющей рамки тросоукладчика под большим углом, может возникнуть необходимость намотать трос на барабан еще раз более равномерно. Для этого следуйте перечисленным ниже указаниям:

1. Поверните блокиратор свободного роспуска троса в положение «FREESPOOL», чтобы барабан получил возможность свободно вращаться.
2. Размотайте неравномерно намотанный трос.
3. Верните блокиратор свободного роспуска троса в положение «ENGAGED».
4. Приложите усилие примерно в 45 кг на стропу крюка троса (данные работы лучше выполнять с помощником). Контролируйте процесс намотки троса, чтобы он ложился виток к витку по всей ширине барабана, послойно и в натяг.

- Никогда не включайте режим свободного роспуска троса, если он под нагрузкой.
- При работе лебедки аккумуляторная батарея должна быть заряжена, а двигатель запущен.
- Помните, что лебедка предназначена для работы в повторно-кратковременном режиме. При работе лебедки под нагрузкой более 45 секунд обязательно делайте перерыв в 10 минут, чтобы позволить компонентам лебедки остыть.
- Старайтесь максимально сокращать время работы лебедки под нагрузкой.
- Если при работе под нагрузкой мотор лебедки остановился — отключите питание. Так Вы сможете избежать повреждения редуктора или мотора лебедки.
- Помните, что у лебедки нет автоматической защиты от перегрузки. Будьте осторожны при работе с аксессуарами (например, отвалом) или при сматывании троса в штатное положение.

ОРГАНЫ УПРАВЛЕНИЯ И ОБОРУДОВАНИЕ

Обслуживание лебедки

Проверяйте состояние креплений лебедки, самой лебедки, троса и кнопок управления перед каждым использованием. Не пренебрегайте обслуживанием лебедки. Некачественное или несвоевременное обслуживание лебедки может привести к повреждению ее компонентов.

Смазка

1. В редуктор лебедки и другие подвижные соединения смазка заложена на заводе-изготовителе и при соблюдении правил эксплуатации дополнительная смазка внутренних деталей не требуется.

Однако, учитывая, что лебедка может применяться в крайне тяжелых условиях, в том числе в грязи, а также то, что лебедка не рассчитана изготовителем на эксплуатацию в воде, рекомендуется при описанном режиме эксплуатации периодически разбирать лебедку, очищать и добавлять в редуктор консистентную (лучше водостойкую) смазку в существенно большем количестве, чем на заводе-изготовителе.

Ревизию состояния лебедки при таких обстоятельствах нужно проводить после каждого использования в тяжелых условиях, особенно в случае возможного попадания внутрь нее воды. Проводите сервисное обслуживание лебедки у официального дилера.

При подключении проводов обязательно придерживайте нижнюю гайку клеммы ключом. В противном случае возможно повреждение контактной группы внутри мотора.

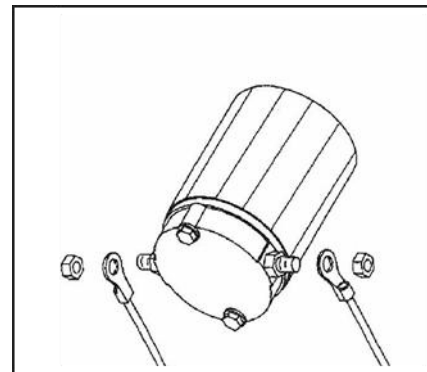

ОРГАНЫ УПРАВЛЕНИЯ И ОБОРУДОВАНИЕ

Обслуживание и замена троса

Поддерживайте трос в чистоте. Если лебедка оборудована синтетическим тросом, его необходимо периодически промывать и тщательно просушивать. При обнаружении сильного износа или повреждения троса его необходимо незамедлительно заменить на новый.

Наиболее распространенные повреждения синтетического троса:

- 1) обрыв нитей (на поврежденном участке видны распущенные волокна)
- 2) оплавление нитей (на поврежденном участке трос жесткий, гладкий и лоснящийся)



ПРЕДОСТЕРЕЖЕНИЕ

Заменяйте трос при первых признаках повреждений троса во избежание получения серьезной травмы или гибели в случае его обрыва. Никогда не используйте лебедку с поврежденным или сильно изношенным тросом.

Всегда используйте только специально предназначенный для лебедок трос при замене. Не используйте бытовые материалы для замены, так как они могут не выдержать нагрузки при использовании.

Не наносите смазку на синтетический трос во избежание налипания грязи/пыли и, как следствие, сокращения срока его службы.

Не оставляйте трос под нагрузкой на длительное время.

ОРГАНЫ УПРАВЛЕНИЯ И ОБОРУДОВАНИЕ

Процедура замены троса

ПРЕДОСТЕРЕЖЕНИЕ

Проводите замену троса в авторизованном дилерском центре.

1. Установите блокиратор свободного роспуска троса в положение «FREESPOOL», чтобы барабан получил возможность свободно вращаться.
2. Вытяните трос до конца.
3. Вставьте в ловушку барабана новый трос и закрепите его.

ВНИМАНИЕ

При установке нового троса соблюдайте направление намотки, указанное на корпусе лебедки. Если стрелки нет, то соблюдайте то направление, которое было на момент поставки. Обычно трос наматывается на ту сторону барабана, которая ближе к монтажной пластине. Если смотреть со стороны блокиратора свободного роспуска троса, барабан при намотке троса должен крутиться против часовой стрелки. Убедитесь в надежности фиксации конца троса в барабане.

4. При намотке троса создайте достаточное усилие на крюке, чтобы обеспечить послойную намотку троса виток к витку.
5. Убедитесь, что при намотке трос укладывается ровно. Не допускайте его перегибов и изломов.

ПРИМЕЧАНИЕ:

При смене троса обязательно намотайте, размотайте и снова намотайте трос на барабан.

ОРГАНЫ УПРАВЛЕНИЯ И ОБОРУДОВАНИЕ

Поиск и устранение неисправностей

Неисправность	Возможная причина	Решение
Мотор не крутится	Нарушены контакты в кнопках управления или реле	Проверьте контакты
	Вышли из строя кнопки управления	Замените кнопки управления
	Нарушения в работе реле	Проверьте, слышны ли характерные щелчки из реле, если нет – замените
	Ослаблены контакты на аккумуляторную батарею	Проверьте, затяните соединения
	Попадание воды в мотор	Произведите обслуживание мотора
	Вышел из строя мотор	Проверьте напряжение на клеммах мотора при нажатой кнопке управления. Если напряжение есть – замените мотор.
Мотор горячий	Продолжительная работа лебедки	Дайте мотору возможность остыть
Мотор крутится медленно или с недостаточной мощностью	Аккумуляторная батарея разряжена	Зарядите аккумуляторную батарею
	Питание на клеммах мотора не соответствует необходимому	Проверьте провода, соединения
Мотор крутится, барабан – нет	Повреждение механизма блокировки свободного роспуска троса или редуктора	Убедитесь, что механизм блокировки работает исправно. В противном случае обратитесь к официальному дилеру
Мотор крутится только в одну сторону	Вышло из строя реле	Постучите слегка по корпусу реле, замените при необходимости
	Вышли из строя кнопки управления	Замените кнопки управления

Для более подробной информации обратитесь к авторизованному дилеру.

ОРГАНЫ УПРАВЛЕНИЯ И ОБОРУДОВАНИЕ

Передняя сервисная панель

Данный мотовездеход оборудован передней сервисной панелью, расположенной на передней багажной площадке.

Снятие панели:

Потяните за заднюю часть сервисной панели для вывода фиксаторов из зацепления.

Потяните переднюю часть вверх и снимите переднюю сервисную панель.

Установка панели:

Установите сначала переднюю часть сервисной панели в соответствующие пазы, а затем заднюю.

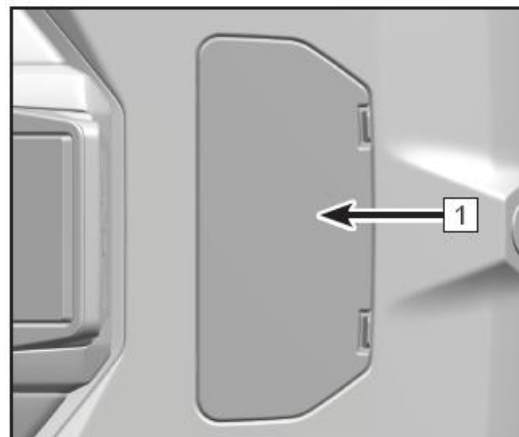

ОРГАНЫ УПРАВЛЕНИЯ И ОБОРУДОВАНИЕ

Индикаторы и указатели панели приборов

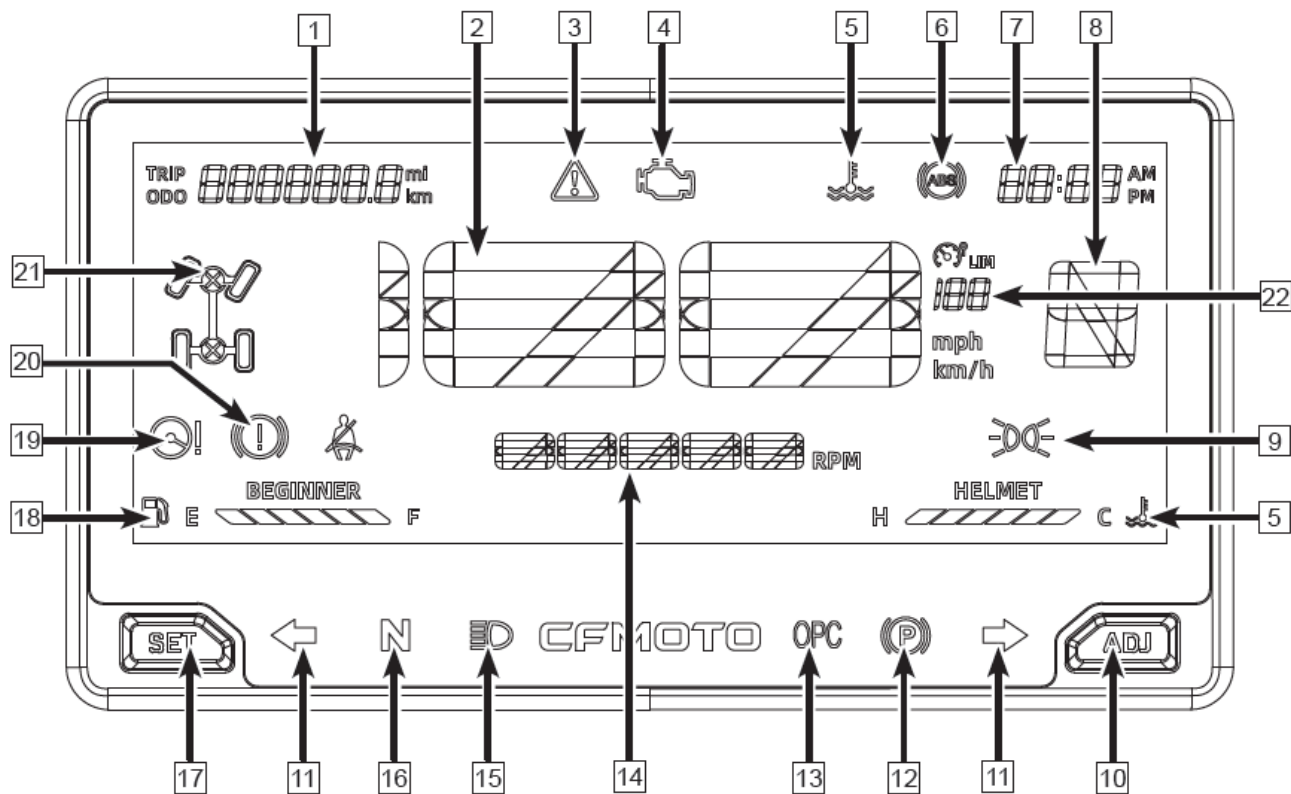

ОРГАНЫ УПРАВЛЕНИЯ И ОБОРУДОВАНИЕ

1	Информационный указатель	12	Индикатор стояночного тормоза
2	Спидометр	13	Индикатор присутствия водителя (ОПС)
3	Индикатор режима Override	14	Тахометр
4	Индикатор неисправности системы управления двигателем	15	Индикатор дальнего света фар
5	Указатель температуры охлаждающей жидкости	16	Индикатор нейтральной передачи
6	Индикатор неисправности ABS (если оборудован)	17	Кнопка выбора (SET)
7	Часы	18	Указатель уровня топлива
8	Указатель включенной передачи	19	Индикатор неисправности усилителя рулевого управления (EPS)
9	Индикатор габаритных огней	20	Индикатор неисправности тормозной системы
10	Кнопка регулировки (ADJ)	21	Указатель выбранного режима работы трансмиссии
11	Индикатор поворота	22	Указатель ограничения скорости (если оборудован)

ОРГАНЫ УПРАВЛЕНИЯ И ОБОРУДОВАНИЕ

1. Информационный указатель

Информационный указатель позволяет при помощи кнопки выбора (SET) переключать указатели общего пробега (ODO), счетчика пути (Trip), кода ошибки, напряжения бортовой сети (V) или яркости подсветки панели приборов.

2. Спидометр

Показывает текущую скорость мотовездехода. Скорость может отображаться в километрах в час (км/ч) или милях в час (миль/ч), выбрать величину измерения можно, используя кнопки SET и ADJ.

3. Индикатор режима Override

Данный индикатор загорается при включении режима Override.

4. Индикатор неисправности системы управления двигателем

Данный индикатор загорается при неисправности системы управления двигателем и системы электронного впрыска топлива (EFI). Незамедлительно прекратите эксплуатацию транспортного средства и обратитесь к авторизованному дилеру для устранения неисправности.

5. Указатель температуры охлаждающей жидкости

Показывает текущее значение температуры охлаждающей жидкости. Условное обозначение «С» соответствует низкой температуре охлаждающей жидкости, условное обозначение «Н» соответствует высокой температуре охлаждающей жидкости. При низкой температуре охлаждающей жидкости необходимо прогреть двигатель мотовездехода на оборотах холостого хода; при высокой температуре следует остановить работу двигателя для предотвращения закипания охлаждающей жидкости. Поддерживайте температуру охлаждающей жидкости в пределах рабочего диапазона.

ОРГАНЫ УПРАВЛЕНИЯ И ОБОРУДОВАНИЕ

6. Индикатор неисправности ABS (если оборудован)

Данный индикатор загорается при неисправности антиблокировочной системы (ABS), если она установлена. Обратитесь к авторизованному дилеру.

7. Часы

Показывают текущее время (настраиваются при помощи кнопки регулировки (ADJ) и кнопки выбора (SET)).

8. Указатель включенной передачи

Данный указатель отображает включенную передачу.

9. Индикатор габаритных огней

Данный индикатор загорается при включении габаритных огней.

10. Кнопка регулировки (ADJ)

Используйте кнопку регулировки (ADJ) вместе с кнопкой выбора (SET), чтобы настроить функции панели приборов. Для более подробной информации см. раздел «Навигация/Настройка/Регулировка».

11. Индикатор поворота

Данный индикатор мигает при включении указателей левого или правого поворота.

12. Индикатор стояночного тормоза

Данный индикатор загорается при использовании стояночного тормоза.

13. Индикатор присутствия водителя (если установлен соответствующий датчик)

Когда водитель покидает мотовездеход без включенной парковочной блокировки, загорится данный индикатор, и будет слышен звуковой сигнал.

ОРГАНЫ УПРАВЛЕНИЯ И ОБОРУДОВАНИЕ

14. Тахометр

Показывает текущее количество оборотов двигателя в минуту.

15. Индикатор дальнего света фар

Данный индикатор загорается при включении дальнего света фар.

16. Индикатор нейтральной передачи

Данный индикатор загорается при включении нейтральной передачи («N»).

17. Кнопка выбора (SET)

Используйте кнопку выбора (SET) вместе с кнопкой регулировки (ADJ), чтобы настроить функции панели приборов. Для более подробной информации см. раздел «Навигация/Настройка/Регулировка».

18. Указатель уровня топлива и индикатор низкого уровня топлива

Указатель отображает уровень топлива в баке. Чем больше делений заполнено, тем выше уровень топлива в баке.

5 заполненных делений – примерно 12,5 литров топлива в баке.

4 заполненных делений – примерно 10,5 литров топлива в баке.

3 заполненных деления – примерно 8,5 литров топлива в баке.

2 заполненных деления – примерно 6,6 литров топлива в баке.

1 заполненное деление – примерно 4,6 литров топлива в баке.

Если ни одно деление не заполнено, индикатор «E» будет мигать, указывая, что топливный бак почти пуст (остаток топлива примерно 2,2 литра). Организуйте свой маршрут таким образом, чтобы заправить топливный бак как можно быстрее. Недостаточный уровень топлива может привести к повреждению топливного насоса.

ОРГАНЫ УПРАВЛЕНИЯ И ОБОРУДОВАНИЕ

19. Индикатор неисправности усилителя рулевого управления (EPS)

Данный индикатор загорается во время эксплуатации при возникновении неисправности электрического усилителя рулевого управления. Необходимо прекратить эксплуатацию транспортного средства и обратиться к авторизованному дилеру для устранения неисправности.

20. Индикатор неисправности тормозной системы (если оборудован соответствующим датчиком)

Данный индикатор загорается, когда уровень тормозной жидкости опускается ниже минимального. Незамедлительно долейте тормозной жидкости DOT4 до надлежащего уровня и обратитесь к официальному дилеру для установления причины снижения уровня и ремонта. При низком уровне тормозной жидкости воздух может попасть в тормозную систему, что может привести к ее отказу и, как следствие, к происшествию.

21. Указатель выбранного режима работы трансмиссии

Показывает выбранный режим: задний привод (2WD), полный привод (4WD) или полный привод с блокировкой дифференциала (F-LOCK).

22. Указатель ограничения скорости (если оборудован)

Показывает скорость, которой ограничено движение, при включении данной функции*.

*Функция доступна не для всех рынков сбыта.

ОРГАНЫ УПРАВЛЕНИЯ И ОБОРУДОВАНИЕ

Навигация/Настройка/Регулировка

Позиция	Дисплей	SET	ADJ	Действие	Результат
Одометр	ODO	Нажать		Переключение на счетчик пути	Отображение счетчика пути (TRIP)
Счетчик пути	TRIP	Нажать		Переключение на код ошибки	Отображение кода ошибки (P)
			Удержать	Сброс счетчика пути	Счетчик пути обнулен
Код ошибки	P	Нажать		Переключение на напряжение бортовой сети	Отображение напряжения (V)
Напряжение бортовой сети	V	Нажать		Переключение на настройку яркости подсветки панели	Отображение уровня яркости
Яркость подсветки дисплея	Уровень яркости	Нажать		Переключение на одометр	Отображение одометра (ODO)
			Нажать	Изменение уровней яркости	Отображение главного интерфейса
Настройка текущего времени и единиц измерения	Главный интерфейс	Удержать		Переход в режим настройки времени	Отображение настройки часов
	Настройка часов	Нажать		Переключение на настройку минут	Отображение настройки минут
			Нажать	Добавление 1 часа каждым нажатием	Отображение настройки часов
			Удержать	Быстрое изменение часов	Отображение настройки часов
	Настройка минут	Нажать		Переход к выбору единиц измерения скорости	Отображение настройки единиц измерения скорости
			Нажать	Добавление 1 минуты каждым нажатием	Отображение настройки минут
			Удержать	Быстрое изменение минут	Отображение настройки минут
	12/24 формат времени	Нажать		Переход к выбору единиц измерения скорости	Отображение настройки единиц измерения скорости
		Нажать	Переход в режим выбора формата времени	Выбор формата времени	
Единицы измерения	Нажать		Возврат к главному интерфейсу	Отображение главного интерфейса	
		Нажать	Переключение единиц измерения скорости	Отображение единиц измерения скорости	

ЭКСПЛУАТАЦИЯ ТРАНСПОРТНОГО СРЕДСТВА

Период обкатки

Период обкатки новой техники очень важен, правильное и осторожное обращение с новым двигателем повысит эффективность его работы и увеличит срок его службы.

В течение обкатки:

1. Выберите свободное пространство, чтобы ознакомиться с особенностями управления данным видом транспортных средств.
2. Установите мотовездеход на ровной горизонтальной поверхности.
3. Заполните топливный бак бензином.
4. Проверьте уровень масла в двигателе. При необходимости доведите уровень до нормы. Уровень масла должен быть между верхней и нижней метками измерительного щупа.
5. Займите положение водителя и запустите двигатель. Перед началом движения дайте двигателю поработать на оборотах холостого хода в течение некоторого времени.
6. Нажмите на педаль тормоза, выберите необходимую передачу, после чего отпустите педаль тормоза.
7. Нажмите на рычаг акселератора. Сначала двигайтесь медленно. В первые 10 часов обкатки не нажимайте на рычаг акселератора более чем на $\frac{1}{2}$ его хода. В последующие 10 часов не нажимайте на рычаг акселератора более чем на $\frac{3}{4}$ его хода. В период обкатки не оставляйте двигатель работать на оборотах холостого хода длительное время и избегайте продолжительного движения с полностью нажатым рычагом акселератора.
8. В период обкатки не буксируйте и не перевозите тяжелые грузы.
9. Периодически проверяйте уровень охлаждающей жидкости, состояние органов управления и выполняйте другие проверки, перечисленные в таблице «Проверка перед поездкой».
10. В конце периода обкатки (через 20 моточасов или 320 км) выполните работы, указанные в таблице «Техническое обслуживание в период обкатки».

ЭКСПЛУАТАЦИЯ ТРАНСПОРТНОГО СРЕДСТВА

⚠ ВНИМАНИЕ

В период обкатки тормозные колодки и диски требуют приработки, чтобы достичь оптимальной эффективности. Когда тормозные колодки и диски новые, увеличивайте дистанцию при движении в колонне и избегайте ситуаций, требующих экстренного торможения.

⚠ ВНИМАНИЕ

В течение первых 20 часов обкатки:

- Не буксируйте и не перевозите тяжелые грузы.
- Избегайте продолжительного движения с полностью нажатым рычагом акселератора. Такая эксплуатация может привести к повреждению двигателя или сокращению срока его службы.
- В первые 10 моточасов эксплуатации не нажимайте на рычаг акселератора более чем на $\frac{1}{2}$ его хода.
- При наработке между 10 и 20 моточасами не нажимайте на рычаг акселератора более чем на $\frac{3}{4}$ его хода.

Рекомендации по выбору моторного масла

Использование моторных масел, отличных от рекомендованных, может привести к серьезному повреждению двигателя. CFMOTO рекомендует использовать масло SAE 10W-40 для одноцилиндровых четырехтактных двигателей. Возможно изменение вязкости моторного масла в зависимости от температуры окружающей среды. Следуйте таблице, приведенной ниже, для выбора вязкости моторного масла в зависимости от температуры воздуха окружающей среды.

Вязкость моторного масла				15W-40				
				10W-40				
				5W-40				
Температура С°	-30	-20	-10	0	10	20	30	40

ЭКСПЛУАТАЦИЯ ТРАНСПОРТНОГО СРЕДСТВА

Проверка перед поездкой

Выполняйте проверку мотовездехода перед каждой поездкой согласно таблице, приведенной ниже.



ПРЕДОСТЕРЕЖЕНИЕ

Отсутствие надлежащей проверки транспортного средства перед эксплуатацией может привести к повреждениям мотовездехода, серьезным травмам и даже гибели. Прежде чем начать движение всегда проверяйте исправность мотовездехода.

Наименование	Примечание
Шины	Проверьте давление, отрегулируйте в соответствии с нагрузкой. Проверьте состояние и остаточную высоту протектора.
Колесные диски и крепежные элементы	Проверьте состояние и затяжку колесных гаек.
Дренажный резервуар корпуса воздушного фильтра	Проверьте, при наличии отложений, очистите дренажный резервуар, воздуховоды, корпус воздушного фильтра и замените фильтр.
Дренажный болт вариатора	Открутите болт, проверьте, при наличии отложений очистите вариатор или обратитесь к авторизованному дилеру для обслуживания.
Радиатор	Убедитесь в отсутствии загрязнений, препятствующих свободному прохождению потока воздуха. Очистите поверхность при необходимости.
Уровни технических жидкостей	Проверьте уровни моторного и трансмиссионного масел, тормозной и охлаждающей жидкостей. Доведите до нормы при необходимости.
Приводные валы, валы привода колес	Проверьте состояние, исправность и компоненты (пыльники и т.п).
Груз (при наличии)	При перевозке: убедитесь, что вес груза не превышает максимальную нагрузку, груз распределен равномерно и надежно закреплен.
	При буксировке: убедитесь, что вертикальная нагрузка на сцепное устройство и вес буксируемого груза не превышают максимальное значение, тягово-сцепное устройство надежно закреплено.
Рулевое управление	Проверьте состояние, исправность и компоненты.

ЭКСПЛУАТАЦИЯ ТРАНСПОРТНОГО СРЕДСТВА

Наименование	Примечание
Шасси и подвеска	Проверьте состояние, исправность и компоненты. При необходимости смажьте.
Переключение передач	Включите каждую из передач поочередно, чтобы убедиться, что трансмиссия работает исправно.
Рычаг акселератора	Проверьте состояние и ход, убедитесь в беспрепятственном возвращении рычага в исходное положение при отпускании.
Тормозная система	Проверьте состояние, исправность, ход педали и рычага тормоза, убедитесь в беспрепятственном возвращении педали/рычага в исходное положение при отпускании. Проверьте исправность и функционирование стояночной тормозной системы.
Выключатель двигателя и замок зажигания	Проверьте и убедитесь в надлежащем включении/отключении зажигания и запуске/остановке двигателя.
Панель приборов	Убедитесь в отсутствии ошибок и индикации неисправностей на панели, проверьте уровень топлива и напряжение бортовой сети.
Световые приборы	Проверьте функционирование и исправность, регулировку света фар, переключатель световых приборов.
Переключатель режимов работы трансмиссии	Убедитесь в надлежащем переключении режимов.
Звуковой сигнал	Убедитесь в исправности сигнала и кнопки управления.
Проверка разгона и торможения	Нажмите на рычаг акселератора, чтобы проехать вперед на небольшое расстояние, затем нажмите на рычаг/педаль тормоза. Убедитесь, что тормозные механизмы работают исправно и реагируют быстро на нажатие рычага/педали.
Водитель и пассажир	Убедитесь, что водитель и пассажир одеты в надлежащую защитную экипировку и соответствуют требованиям эксплуатации мотовездехода.

ЭКСПЛУАТАЦИЯ ТРАНСПОРТНОГО СРЕДСТВА

После выполнения проверки перед поездкой выполните несколько пробных заездов на открытом безопасном пространстве. Практика вождения помогает лучше понять принципы управления мотовездеходом и его возможности.

Рычаг акселератора

Проверьте плавность хода рычага акселератора перед запуском двигателя. Убедитесь, что при отпускании рычага он без помех возвращается в исходное положение. Регулируйте скорость движения мотовездехода, изменяя положение рычага акселератора.

Рычаг и педаль тормоза

Перед поездкой нажмите на педаль тормоза для активации задних тормозных механизмов и на рычаг тормоза для активации передних и задних тормозных механизмов. Убедитесь, что при нажатии на рычаг или педаль ощущается заметное сопротивление. Мягкий ход рычага или педали указывает на возможную течь тормозной жидкости или ее низкий уровень в компенсационных бачках. Эти неисправности необходимо устранить до начала движения. Обратитесь к авторизованному дилеру для проведения диагностики и ремонта.

ЭКСПЛУАТАЦИЯ ТРАНСПОРТНОГО СРЕДСТВА

Запуск двигателя



ПРЕДОСТЕРЕЖЕНИЕ

Отработавшие газы двигателя содержат угарный газ, который может стать причиной потери сознания и гибели. Не допускайте работы двигателя в закрытых и/или плохо проветриваемых помещениях.

ОСТОРОЖНО

Движение на мотовездеходе сразу после запуска двигателя может привести к его повреждению. Перед началом движения прогрейте двигатель в течение нескольких минут на оборотах холостого хода.

Запуск холодного двигателя

1. Переведите рычаг переключения передач в положение нейтральной передачи или парковочной блокировки.
2. Нажмите на педаль тормоза.
3. Переведите ключ в замке зажигания в положение ON (Вкл) и выключатель двигателя в положение .
4. Дождитесь, пока завершится самодиагностика панели приборов. Убедитесь, что рычаг акселератора не нажат. Переместите выключатель двигателя в положение , чтобы запустить двигатель.
5. Прежде чем начать движение, дайте двигателю поработать на оборотах холостого хода несколько минут, чтобы прогреть его.

ЭКСПЛУАТАЦИЯ ТРАНСПОРТНОГО СРЕДСТВА

ВНИМАНИЕ

Для сохранения заряда аккумуляторной батареи каждый запуск должен длиться минимально возможным промежутком времени. Если спустя 10 секунд двигатель не запускается, отпустите кнопку запуска двигателя, подождите несколько секунд перед следующей попыткой, после чего нажмите кнопку еще раз.

Многочисленные безуспешные попытки запуска двигателя могут привести к повреждению стартера.

Двигатель можно запустить при любой включенной передаче, если нажата педаль тормоза. Однако лучше запускать двигатель при включенной нейтральной передаче или парковочной блокировке. Если при включенной нейтральной передаче соответствующий индикатор на панели приборов не горит, обратитесь к авторизованному дилеру для проверки электрической цепи индикатора или регулировки механизма переключения передач.

Перед началом движения прогрейте двигатель в течение нескольких минут на оборотах холостого хода. Движение на мотовездеходе сразу после запуска двигателя может привести к повреждению его деталей.

Переключение передач

ВНИМАНИЕ

Перед переключением передач отпустите рычаг акселератора, полностью остановите мотовездеход и нажмите на педаль тормоза, в противном случае возможно повреждение трансмиссии.

Для движения вперед в большинстве случаев рекомендуется использовать понижающую передачу.

Чтобы переключить передачу:

1. Отпустите рычаг акселератора и полностью остановите мотовездеход.
2. Нажмите на педаль тормоза.
3. Переведите рычаг переключения передач в положение, соответствующее выбранной передаче.

ЭКСПЛУАТАЦИЯ ТРАНСПОРТНОГО СРЕДСТВА

L – понижающая передача: мотовездеход движется медленно, а на колеса передается максимальный крутящий момент.

H – повышающая передача: доступен полный диапазон скоростей движения мотовездехода, в том числе максимальная скорость. Используйте повышающую передачу при необходимости продолжительного движения на скорости выше 30 км/ч.

N – нейтральная передача: передача крутящего момента от двигателя к колесам мотовездехода не происходит.

R – передача заднего хода: мотовездеход движется задним ходом. На этой передаче скорость вращения коленчатого вала ограничена.

P – парковочная блокировка: происходит блокировка коробки передач, предотвращая движение мотовездехода.



ОСТОРОЖНО

Перед переключением передач отпустите рычаг акселератора, полностью остановите мотовездеход и нажмите на педаль тормоза. В противном случае передача не переключится, детали трансмиссии могут быть повреждены, может произойти происшествие.

Индикатор включенной передачи должен отображать соответствующую включенную передачу. Если этого не происходит, обратитесь к авторизованному дилеру для проверки электрической цепи или механизма переключения передач.

Не используйте повышающую передачу для длительного движения с низкой скоростью, а также перевозке или буксировке тяжелых грузов. Это может привести к перегреву и повреждению деталей вариатора.

Перед началом движения задним ходом убедитесь в отсутствии препятствий и людей позади мотовездехода. После этого двигайтесь медленно.

Избыточное применение рычага акселератора в режиме ограничения скорости, может привести к скоплению топлива в системе выпуска, следствием чего станут хлопки в системе выпуска или повреждение деталей двигателя.

ЭКСПЛУАТАЦИЯ ТРАНСПОРТНОГО СРЕДСТВА

Ответственность водителя

Водитель транспортного средства несет ответственность за свою личную безопасность, безопасность окружающих людей, сохранность имущества и защиту окружающей среды. Всегда руководствуйтесь здравым смыслом и опирайтесь на свои навыки и опыт вождения при эксплуатации мотовездехода.

Отдых, движение в группе, поездки на дальние расстояния

Одним из достоинств данного транспортного средства является возможность уехать далеко от городов и дорог. Не выезжайте на территории, выделенные для движения на снегоходах, лошадях, лыжах, горных велосипедах и т.д. Вступите в местный клуб любителей внедорожной техники. Там Вы сможете получить карту местности с указанием мест, рекомендованных для поездок.

Держите безопасную дистанцию при движении в группе. Не выполняйте необдуманных действий и неожиданных маневров при нахождении рядом с другими транспортными средствами. Используйте специально предназначенные для мотовездеходов трассы и территории, предостерегайте других водителей от движения по частной территории, заповедникам и т.д.

Избегайте происшествий и опрокидывания мотовездехода

Мотовездеходы имеют особенности управления по сравнению с другими транспортными средствами. Данная техника разработана специально для внедорожной эксплуатации и имеет соответствующий дорожный просвет, колесную базу, подвеску, трансмиссию, шины и т.д. Результатом ошибок в управлении мотовездеходом может быть его опрокидывание в ситуациях, в которых транспортные средства, разработанные для эксплуатации на дорогах с твердым покрытием, не склонны к опрокидыванию.

ЭКСПЛУАТАЦИЯ ТРАНСПОРТНОГО СРЕДСТВА

Опрокидывание и другие происшествия могут произойти при таких маневрах как:

- Прохождение поворотов на избыточной скорости или чрезмерно интенсивное ускорение.
- Торможение при прохождении поворотов.
- Движение по наклонным поверхностям или преодоление препятствий.

Резкие маневры или агрессивный стиль эксплуатации могут привести к опрокидыванию мотовездехода или потере управления даже на открытой местности с ровной поверхностью. При опрокидывании мотовездехода любая часть Вашего тела может быть травмирована или придавлена деталями мотовездехода. Травму можно получить и от удара о грунт, сам мотовездеход или окружающие предметы.

Чтобы снизить риск опрокидывания:

- Соблюдайте осторожность при выполнении поворотов.
- Прилагайте усилие к рулевому управлению в соответствии со скоростью мотовездехода и окружающей обстановкой.
- Снижайте скорость перед выполнением поворота.
- Избегайте интенсивного торможения во время поворота.
- Избегайте интенсивного ускорения во время выполнения поворота, даже при начале движения или при движении на малой скорости.
- Не выполняйте развороты мотовездехода с пробуксовкой колес, заносы, прыжки и другие элементы трюковой езды.
- Если происходит занос мотовездехода, поверните руль в сторону заноса.
- Не блокируйте колеса резким нажатием на рычаг/педаль тормоза.
- Этот мотовездеход разработан для ВНЕДОРОЖНОЙ эксплуатации. Движение на мотовездеходе по дорогам с твердым покрытием существенно снижает его управляемость. Если Вы вынуждены проехать по такой поверхности, снизьте скорость, избегайте резких поворотов руля, резкого нажатия на рычаг акселератора и рычаг/педаль тормоза.

ЭКСПЛУАТАЦИЯ ТРАНСПОРТНОГО СРЕДСТВА

Чтобы снизить риск опрокидывания при движении по наклонной поверхности:

- Избегайте движения вдоль склона. Во всех случаях, когда это возможно, старайтесь двигаться строго вверх или вниз по склону. Если избежать движения вдоль склона не получается, будьте предельно осторожны, избегайте движения по скользкой или неровной поверхности. Если мотовездеход начинает опрокидываться или скользить, по возможности, направьте мотовездеход вниз по склону.
- Избегайте движения по чрезмерно крутым склонам. Следуйте рекомендациям по движению по склонам, приведенным в данном Руководстве.
- Внезапные изменения поверхности, такие как канавы, ухабы, ямы, смена твердого грунта на рыхлый и т.д., могут привести к наклону мотовездехода или потере устойчивости. Постоянно следите за изменениями условий движения впереди. Снижайте скорость при движении по неровной поверхности.

При перевозке или буксировке груза:

- Снижьте скорость движения и следуйте рекомендациям по буксировке и перевозке грузов, приведенным в данном Руководстве.
- Избегайте движения по склонам и пересеченной местности.
- Оставляйте больше пространства для торможения.

Избегайте столкновений

Чем выше скорость, тем выше риск потери управления, особенно если движение происходит по пересеченной местности. Соответственно возрастает и риск получения травм в результате столкновения. Не превышайте разумную скорость движения. Выбирайте скорость движения в соответствии с рельефом местности, условиями видимости, обстановкой и Вашим опытом. Данный мотовездеход не оборудован такими средствами безопасности, которые обычно есть в автомобилях (например, подушки безопасности и т.д.), поэтому не позволяет гарантировать полную безопасность водителя и пассажира при столкновениях с другими транспортными средствами.

ЭКСПЛУАТАЦИЯ ТРАНСПОРТНОГО СРЕДСТВА

Защита окружающей среды

Бережно относитесь к окружающей природе и уважайте права других людей наслаждаться ей:

- Во многих странах преследование диких животных запрещено законом. Преследуемое на мотовездеходе животное может погибнуть от истощения.
- Постарайтесь минимизировать воздействие шин на поверхность почвы, за исключением территорий, специально предназначенных для такого вида движения.
- Соблюдайте правило «Что привез с собой – увези с собой». Не оставляйте после себя мусор.

Практика вождения

Перед выездом на незнакомую местность важно приобрести навыки управления в безопасной обстановке. Найдите подходящее для тренировки место размером, по меньшей мере, 45×45 метров, где нет деревьев, больших камней и других препятствий.

Обратите внимание на поведение мотовездехода при выполнении различных упражнений. CFMOTO рекомендует отпускать рычаг акселератора перед началом поворота, чтобы облегчить изменение направления движения. Вы почувствуете, как увеличивается действие поперечной составляющей центробежной силы с увеличением скорости и угла поворота руля. Во избежание опрокидывания мотовездехода не следует допускать ее чрезмерного увеличения.

Запомните: до полного освоения навыков управления мотовездеходом стоит избегать высоких скоростей.

ПРИМЕЧАНИЕ:

Для движения вперед в большинстве случаев рекомендуется использовать понижающую передачу. Используйте повышающую передачу при необходимости продолжительного движения на высокой скорости (более 30 км/ч). Не используйте повышающую передачу для длительного движения с низкой скоростью или при буксировке. Это может привести к перегреву и повреждению деталей вариатора.

ЭКСПЛУАТАЦИЯ ТРАНСПОРТНОГО СРЕДСТВА

Базовые навыки

Запуск двигателя и переключение передач

Освойте навыки запуска двигателя и переключения передач. Для практики выполните следующие действия:

- Изучите свой маршрут, помните о препятствиях вокруг.
- Заняв место водителя, положите обе руки на руль и поставьте обе ноги на подножки.
- Попрактикуйтесь в запуске двигателя (с нажатой педалью тормоза).
- Попрактикуйтесь в переключении на понижающую передачу (с нажатой педалью тормоза).
- Отпустите педаль тормоза.
- Аккуратно нажмите на рычаг акселератора. Медленно и плавно увеличивайте нажатие. Скорость мотовездехода регулируется силой нажатия на рычаг акселератора. Резкое нажатие на рычаг акселератора приведет к внезапному ускорению.
- Начните движение и попрактикуйтесь в применении рычага акселератора и рычага/педали тормоза, чтобы ознакомиться с реакцией мотовездехода на их нажатие:
 - Сначала потренируйтесь в торможении на низкой скорости, а затем увеличивайте скорость.
 - Потренируйтесь в торможении по прямой на разных скоростях и с разной силой нажатия на рычаг/педаль тормоза.
 - Попрактикуйте экстренное торможение. Оптимальное торможение достигается на прямой линии с применением большого усилия и без блокировки колес.
- После ознакомления с работой дроссельной заслонки и тормозных механизмов, начните изучать такие базовые навыки, как повороты, движение задним ходом и т. д. Помните, что сохранение контроля зависит от скорости мотовездехода, нагрузки и типа поверхности. Кроме того, важную роль играет состояние шин и тормозных механизмов.

ЭКСПЛУАТАЦИЯ ТРАНСПОРТНОГО СРЕДСТВА

Поворот

Поворот – это базовый навык, однако ошибочные действия при выполнении поворота – это наиболее частая причина происшествий. Слишком крутой поворот и/или слишком высокая скорость существенно повышают риск потери управления или опрокидывания мотовездехода. Освоение навыка выполнения поворотов поможет Вам получить удовольствие от эксплуатации и снизить вероятность происшествий.

Отработайте навыки выполнения поворота:

- Приближаясь к повороту, заранее сниьте скорость движения. Убедитесь, что включена понижающая передача.
- Изучите свой маршрут и убедитесь в отсутствии препятствий движению.
- Отпустите рычаг акселератора перед поворотом и снова медленно нажмите на него, поворачивая руль в необходимом направлении. Угол поворота должен быть максимально широким, чтобы снизить вероятность опрокидывания. Перенесите вес тела в сторону поворота, одновременно упираясь ногой в подножку с противоположной стороны. Такая техника позволяет плавно выполнить поворот.
- Верните руль в центральное положение по завершении маневра.
- Повторите упражнение, но на этот раз удерживайте рычаг акселератора на одном уровне во время выполнения поворота.
- Аналогичным образом отработайте навыки выполнения левого и правого поворотов, затем потренируйте развороты влево и вправо.
- После успешного освоения навыка поворота на низкой скорости можно приступить к выполнению данного упражнения, плавно увеличивая скорость.



ПРЕДОСТЕРЕЖЕНИЕ

Чем меньше угол поворота, тем выше риск опрокидывания мотовездехода. Старайтесь поворачивать на максимально широкий угол. Не выполняйте повороты на высокой скорости, так как риск опрокидывания увеличивается. Резкое ускорение или замедление во время выполнения поворота могут привести к потере управления. Избегайте тренировки навыков на поверхности с твердым покрытием, так как подобные условия требуют иных знаний и опыта для уменьшения риска опрокидывания. Маневры на поверхности с твердым покрытием опасны. Если нет возможности их избежать, будьте предельно осторожны.

ЭКСПЛУАТАЦИЯ ТРАНСПОРТНОГО СРЕДСТВА

Движение задним ходом

Движение задним ходом – это еще один базовый навык, однако из-за ограниченного обзора выполнение данного маневра может легко привести к происшествию. Всегда внимательно изучайте окружающую обстановку перед началом движения задним ходом, чтобы снизить риск происшествия.

Подготовка к освоению навыка:

- Установите по одному дорожному конусу возле каждого заднего колеса мотовездехода.
- Двигайтесь вперед до тех пор, пока не увидите дорожные конусы в зеркалах заднего вида или обернувшись, затем остановитесь. Оцените расстояние, на котором видны препятствия позади вас.
- Изучите слепые зоны.
- Во время движения задним ходом всегда будьте бдительны и осторожны.

Отработка навыка движения задним ходом:

- Нажмите на педаль тормоза и включите передачу заднего хода.
- Отпустите педаль тормоза и, убедившись в безопасности движения, медленно нажмите на рычаг акселератора.
- При движении задним ходом всегда следите за обстановкой позади мотовездехода и убеждайтесь, что на пути нет людей, препятствий или крутых склонов. Следите за слепыми зонами. Двигайтесь медленно и избегайте резких поворотов руля.
- Обратите внимание на то, как мотовездеход ведет себя при движении задним ходом, и как он реагирует на изменение положения руля.

ЭКСПЛУАТАЦИЯ ТРАНСПОРТНОГО СРЕДСТВА

Отработка навыка поворота при движении задним ходом:

- После освоения навыка движения задним ходом можно переходить к отработке навыка поворота.
- Включите передачу заднего хода.
- Убедитесь, что позади мотовездехода нет людей, препятствий или крутых склонов.
- Поверните руль в необходимую сторону, убедитесь, что угол поворота достаточно широкий, затем медленно нажмите на рычаг акселератора. Перенесите вес тела в сторону поворота, одновременно упираясь ногой в подножку с противоположной стороны. Такая техника позволяет плавно выполнить поворот.
- Верните руль в центральное положение и нажмите на педаль тормоза по завершении маневра.
- Обратите внимание на то, как мотовездеход ведет себя при повороте задним ходом.
- Аналогичным образом отработайте навыки выполнения левого и правого поворотов задним ходом.



ПРЕДОСТЕРЕЖЕНИЕ

Несоблюдение мер предосторожности при движении задним ходом может привести к серьезным травмам или гибели.

Данный мотовездеход оборудован функцией ограничения скорости при движении задним ходом.

При движении задним ходом не допускайте резких ускорений и не нажимайте на рычаг акселератора на всю величину его хода. Поддерживайте невысокую скорость.

Не спускайтесь задним ходом со склона. При спуске со склона задним ходом, в результате действия силы тяжести, скорость мотовездехода может превысить установленное ограничение.

Для лучшей управляемости при движении задним ходом аккуратно задействуйте тормозные механизмы.

Резкие повороты руля при движении задним ходом увеличивают риск опрокидывания.

ЭКСПЛУАТАЦИЯ ТРАНСПОРТНОГО СРЕДСТВА

Техника вождения

Движение в условиях бездорожья

Движение в условиях бездорожья всегда представляет собой опасность. Любая неподготовленная для движения местность опасна непредсказуемым изменением типа почвы и рельефа. Выезжайте на бездорожье, только если Вы принимаете связанные с этим риски.

Водитель в условиях бездорожья должен искать наиболее безопасный путь и внимательно следить за изменением условий движения. Ни в коем случае нельзя доверять управление мотовездеходом лицу, не имеющему устойчивых навыков управления данным видом транспортных средств. Не используйте мотовездеход для преодоления чрезмерно крутых и опасных склонов.

Общие рекомендации

Внимательность, осторожность, опыт и устойчивые навыки управления мотовездеходом – это лучшая защита от опасностей при эксплуатации мотовездехода. При малейших сомнениях в том, что мотовездеход сможет безопасно преодолеть препятствие или определенный участок местности, всегда выбирайте альтернативный маршрут. При движении в условиях бездорожья большое значение имеет не скорость, а крутящий момент и сцепление с поверхностью. Не двигайтесь быстрее, чем того позволяют условия видимости и Ваше умение выбрать безопасный маршрут. Категорически запрещена эксплуатация мотовездехода при неисправности органов управления. Обратитесь к авторизованному дилеру для устранения неисправности.

ЭКСПЛУАТАЦИЯ ТРАНСПОРТНОГО СРЕДСТВА

Движение по скользким поверхностям

При движении по скользкой или рыхлой поверхности, такой как грязь, гравий, песок, снег или лед, управляемость мотовездехода снижается, увеличивается тормозной путь, повышается риск заноса и опрокидывания мотовездехода, особенно на высоких скоростях. При движении по щебню или гравию, вылетающие из-под колес камни могут травмировать рядом стоящих людей или нанести ущерб транспортным средствам поблизости.

При движении по скользкой или рыхлой поверхности примите следующие меры предосторожности:

- Снизьте скорость до въезда на скользкую поверхность.
- Не выезжайте на скользкие участки, если маршрут Вам незнаком.
- Будьте предельно внимательны и осторожны, выбирайте знакомый маршрут, избегайте крутых поворотов.
- Если начинается занос, поверните руль в сторону заноса, чтобы восстановить контроль над управлением как можно быстрее.
- Не нажимайте на рычаг/педаль тормоза во время заноса.
- Для улучшения управляемости на скользких поверхностях используйте режим полного привода (4WD).

ЭКСПЛУАТАЦИЯ ТРАНСПОРТНОГО СРЕДСТВА

Движение по сильно пересеченной местности

Движение по сильно пересеченной местности с большим количеством крупных камней или препятствий может привести к застреванию мотовездехода, опрокидыванию и т.д.

При движении по сильно пересеченной местности соблюдайте следующие меры предосторожности:

- Снизьте скорость.
- Не выезжайте на незнакомую местность.
- Будьте предельно внимательны и осторожны, выбирая маршрут, избегайте больших камней и ям.
- Избегайте крутых поворотов.
- Для улучшения управляемости используйте режим полного привода (4WD) или режим полного привода с блокировкой дифференциала (4WD-LOCK).

Преодоление препятствий

Препятствия на пути, такие как камни, упавшие деревья и ямы, следует преодолевать осторожно. По возможности, их следует избегать. Помните, что некоторые препятствия могут быть слишком велики или опасны, чтобы их успешно преодолеть. Несоблюдение мер предосторожности при преодолении препятствий может привести к происшествиям, таким как опрокидывание или падение с мотовездехода.

При преодолении препятствий соблюдайте следующие меры предосторожности:

- Избегайте больших препятствий, по возможности.
- Не пытайтесь преодолеть препятствие, высота которого превышает дорожный просвет мотовездехода.
- Приближайтесь к препятствиям на низкой скорости и под прямым углом.
- Двигайтесь с постоянной скоростью, избегайте замедлений и резких ускорений.
- Мотовездеход может неожиданно наехать на препятствие, поэтому все участники движения должны крепко держаться за руль или поручни.

ЭКСПЛУАТАЦИЯ ТРАНСПОРТНОГО СРЕДСТВА

Пересечение водных преград

Водные преграды представляют особую опасность. Остерегайтесь скользких камней, травы, бревен и т.п., как в воде, так и на берегу. Возможна потеря сцепления с поверхностью. Всегда обращайте внимание на глубину водного препятствия и скорость течения. Если водная преграда очень глубокая, или течение слишком быстрое, мотовездеход может опрокинуться, так как его шины имеют запас плавучести.

При преодолении водных преград соблюдайте следующие меры предосторожности:

- Проверяйте глубину и течение перед преодолением любой водной преграды. Максимально допустимая глубина преодолеваемого водного препятствия не должна быть выше подножек мотовездехода.
- Старайтесь, по возможности, двигаться с постоянной скоростью при пересечении водной преграды.
- Помните, что в воде могут быть различные препятствия. Не преодолевайте водные преграды на высокой скорости.
- После преодоления водной преграды просушите тормозные механизмы, задействовав их несколько раз при движении с низкой скоростью. Вода снижает эффективность тормозной системы.
- Вблизи водной преграды может быть грязь или болотистая местность, поэтому будьте готовы быстро реагировать на изменение рельефа.

Если при преодолении водной преграды (или при других условиях) вода попала в вариатор, приводной ремень может начать проскальзывать, что приведет к снижению производительности.

Чтобы просушить детали вариатора:

- Открутите сливной болт и слейте воду из корпуса. Закрутите сливной болт.
- Включите нейтральную передачу и повысьте обороты двигателя на несколько минут, чтобы просушить детали вариатора.
- Отпустите рычаг акселератора и переключитесь на понижающую передачу, чтобы проверить работу вариатора.
- При необходимости повторите процедуру. Если ремень вариатора продолжает проскальзывать или имеются нарушения в работе вариатора, обратитесь к авторизованному дилеру.

ЭКСПЛУАТАЦИЯ ТРАНСПОРТНОГО СРЕДСТВА

ОСТОРОЖНО

Если мотовездеход затоплен, необходимо в кратчайшие сроки доставить его авторизованному дилеру. Ни при каких обстоятельствах не запускайте двигатель затопленного мотовездехода, потому что вода могла попасть в цилиндры. В таком случае попытка запуска может привести к серьезному повреждению двигателя.

Тщательно проверьте узлы и агрегаты мотовездехода после преодоления водной преграды или погружения в воду.

Особое внимание уделите:

- Моторному маслу в двигателе
- Трансмиссионному маслу в переднем и заднем редукторах
- Воздушному фильтру
- Точкам смазки

Невыполнение полной проверки мотовездехода может привести к серьезному повреждению его компонентов.

Движение снегу или льду

Грязь, лед и снег существенно затрудняют движение по пересеченной местности и преодоление препятствий. Сцепление шин с поверхностью, покрытой снегом или льдом, существенно снижается, в результате чего управляемость мотовездехода меняется, тормозной путь увеличивается.

Атмосферные осадки могут привести к скоплению на мотовездеходе льда и/или снега, которые закрывают световые приборы, блокируют вентиляционные отверстия, радиатор и вентилятор системы охлаждения, а также мешают использованию органов управления и работе акселератора и тормозной системы. Снежный покров на местности может скрывать препятствия, неровности, такие как глубокие ямы, впадины и т.д.

ЭКСПЛУАТАЦИЯ ТРАНСПОРТНОГО СРЕДСТВА

По возможности избегайте движения по незнакомой местности, покрытой снегом или льдом. Если это неизбежно, будьте предельно осторожны, снижайте скорость, внимательно изучайте маршрут и часто применяйте тормозные механизмы. Очистите скопления льда и/или снега с мотовездехода и всех его подвижных частей (тормозные механизмы, рулевое управление, подвеска, механизм переключения передач, переключатели и т.д.) после движения по снегу. Тающий снег замерзнет во время стоянки, и его будет сложнее удалить во время осмотра перед следующей поездкой.

Движение по грязи

Движение по грязи сложнее, чем по скользкой, пересеченной или покрытой препятствиями местности. При движении по грязи ухудшается сцепление шин с поверхностью, увеличивается тормозной путь, может произойти занос и т. д.

Налипание грязи во время такой эксплуатации может ухудшить видимость фар, заблокировать вентиляционные отверстия, радиатор и вентилятор, а также помешать работе органов управления, рычага акселератора и рычага/педали тормоза.

Движение по песку

При движении по песку или песчаным дюнам следует соблюдать особые меры предосторожности. Мокрый, глубокий или мелкий песок могут привести к потере сцепления с поверхностью, скольжению, опрокидыванию или погружению мотовездехода в песок. Если это происходит, найдите более твердую опорную поверхность. В такой ситуации следует снизить скорость и внимательно следить за обстановкой.

При движении по песчаным дюнам следует оборудовать мотовездеход флагом на высоком флагштоке. Это поможет другим участникам движения заметить вас за песчаной дюной. Если Вы увидели другой флаг впереди, снизьте скорость и будьте внимательны.

ЭКСПЛУАТАЦИЯ ТРАНСПОРТНОГО СРЕДСТВА

Движение по склону

При движении по склонам крайне важно:

- быть готовым к появлению препятствий, сыпучих и скользких участков, изменению опорной поверхности;
- занимать правильное положение на мотовездеходе.

При подъеме или спуске по скользкому или сыпучему склону можно потерять управление. При преодолении вершины склона на высокой скорости можно не успеть подготовиться к обстановке на другой стороне.

Избегайте стоянки на склоне. При остановке или стоянке, особенно на склоне, всегда включайте парковочную блокировку («Р») и стояночный тормоз, чтобы избежать скатывания. Если необходимо остановиться на склоне, заблокируйте колеса, подложив под них камни или другие подходящие предметы.

Движение вверх по склону

Соблюдайте следующие меры предосторожности при движении вверх по склону:

- Перед подъемом изучите рельеф и характер грунта. Оцените угол подъема. Не преодолевайте склоны, угол наклона которых превышает 22°.
- Используйте понижающую передачу («L»). Перенесите вес тела вперед.
- Всегда двигайтесь строго вверх по склону с постоянной скоростью.
- Будьте готовы к применению рычага/педали тормоза и крепко держите руль во избежание потери устойчивости.
- Будьте предельно внимательны и готовы принять экстренные меры.
- Если Вы видите, что склон становится слишком крутым для подъема, или скорость потеряна, нажмите на рычаг/педаль тормоза, чтобы остановить мотовездеход, и воспользуйтесь альтернативным маршрутом.
- При скатывании назад остановите мотовездеход и выполните разворот методом, описанным в данном Руководстве.

ЭКСПЛУАТАЦИЯ ТРАНСПОРТНОГО СРЕДСТВА

Движение вниз по склону

При движении вниз по склону соблюдайте следующие меры предосторожности:

- Перед спуском изучите рельеф и характер грунта и оцените угол наклона. Не спускайтесь по склонам с углом наклона выше 22°.
- Используйте понижающую передачу («L»). Перенесите вес тела назад.
- Всегда двигайтесь строго вниз по склону с постоянной скоростью.
- Будьте готовы к применению рычага/педали тормоза и крепко держите руль во избежание потери устойчивости.
- Слегка нажимайте на рычаг тормоза для снижения скорости. Избегайте резкого нажатия на рычаг/педаль тормоза.
- Движение в режиме полного привода (4WD) или блокировка дифференциала может улучшить управляемость.



ПРЕДОСТЕРЕЖЕНИЕ

Спуск на высокой скорости может привести к потере управления, что повлечет за собой серьезные травмы или гибель. Всегда снижайте скорость при движении вниз по склону.

Преодоление вершины холма

Не преодолевайте вершину холма на высокой скорости. Снижайте скорость, чтобы дать себе достаточно времени отреагировать на препятствия, обрыв, другие транспортные средства или людей, которые могут оказаться на другой стороне холма.

ЭКСПЛУАТАЦИЯ ТРАНСПОРТНОГО СРЕДСТВА

Движение вдоль склона

Движение вдоль склона может быть опасным, и, по возможности, его следует избегать. Движение вдоль крутого склона может привести к опрокидыванию мотовездехода. Более того скользкий или рыхлый грунт склона может привести к боковому скольжению. Избегайте движения по впадинам и ямам, на которых мотовездеход вынужден сильно крениться.

Если нет возможности избежать движения вдоль склона, соблюдайте следующие меры предосторожности:

- Используйте понижающую передачу («L») и снизьте скорость.
- Перенесите вес тела в сторону подъема, удерживая ноги на подножках.
- Поддерживайте постоянную скорость и слегка разверните руль в направлении подъема для поддержания направления движения.
- Если мотовездеход начинает опрокидываться, быстро поверните передние колеса вниз по склону.



ПРЕДОСТЕРЕЖЕНИЕ

Соблюдайте особенную осторожность при перевозке или буксировке груза. При движении вдоль склона это будет увеличивать крен в сторону основания подъема, негативно влияя на устойчивость мотовездехода и увеличивая риск опрокидывания.

ЭКСПЛУАТАЦИЯ ТРАНСПОРТНОГО СРЕДСТВА

Стоянка на склоне

Избегайте стоянки на склоне. Мотовездеход может скатиться или опрокинуться, запуск мотовездехода также может быть затруднен.

Если стоянка на склоне неизбежна, соблюдайте следующие меры предосторожности:

- Поставьте мотовездеход перпендикулярно основанию склона.
- При движении от вершины склона к основанию для торможения задействуйте сначала задние тормозные механизмы, а при движении от основания к вершине – сначала передние.
- После полной остановки мотовездехода остановите работу двигателя.
- Задействуйте парковочную блокировку («Р») и стояночный тормоз.
- Всегда блокируйте колеса, расположенные ближе к основанию склона, во избежание скатывания мотовездехода.
- Избегайте стоянки на обледенелых, скользких или заснеженных склонах.

ЭКСПЛУАТАЦИЯ ТРАНСПОРТНОГО СРЕДСТВА

Разворот на склоне

При подъеме на склон разворот выполняется особым образом, и освоение этого навыка поможет безопасно спуститься вниз, избежать опрокидывания мотовездехода и, как следствие, получения травм.

Разворот на склоне можно выполнить следующим образом:

1. Отпустите рычаг акселератора, нажмите на рычаг и педаль тормоза, сместив вес тела по направлению к вершине склона.
2. Переместите рычаг переключения передач в положение понижающей передачи «L» и остановите работу двигателя.
3. Удерживая нажатым рычаг тормоза, спешьте с мотовездехода со стороны подъема или влево, если мотовездеход расположен в направлении вершины склона.
4. Удерживая нажатым рычаг тормоза и оставаясь с более высокой стороны, поверните руль до упора влево (рычаг тормоза будет расположен ближе всего к Вам).
5. Медленно отпуская рычаг тормоза, позвольте мотовездеходу откатиться вниз и влево, пока он не будет направлен поперек склона или слегка вниз.
6. Удерживая нажатым рычаг тормоза и находясь на более высокой стороне, сядьте на мотовездеход. Переведите рычаг переключения передач в положение парковочной блокировки «P», сместив при этом свой вес в сторону подъема.
7. Запустите двигатель. Нажмите на педаль тормоза и переведите рычаг переключения передач в положение понижающей передачи «L».
8. Отпустите педаль и рычаг тормоза и медленно двигайтесь вниз по склону, контролируя скорость при помощи педали тормоза.

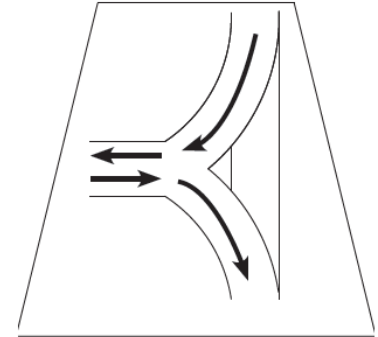

ПРИМЕЧАНИЕ: Данный способ разворота на склоне (влево) является оптимальным при условии, что рычаг тормоза на Вашем мотовездеходе находится слева.

ЭКСПЛУАТАЦИЯ ТРАНСПОРТНОГО СРЕДСТВА

Движение по поверхностям с твердым покрытием

Данный мотовездеход не предназначен для движения по поверхностям с твердым покрытием. При движении по таким поверхностям существенно увеличивается риск опрокидывания.

Избегайте движения по поверхностям с твердым покрытием. В некоторых странах и регионах это запрещено законом. Всегда следуйте правилам законодательства в месте эксплуатации. Избегайте движения по пешеходным или велосипедным дорожкам, так как они не предназначены для движения мотовездеходов. Для перемещения мотовездехода используйте прицеп или грузовое транспортное средство.

Если Вы вынуждены проехать по поверхности с твердым покрытием, соблюдайте следующие меры предосторожности:

- Поворачивайте плавно, двигайтесь медленно, избегайте резкого ускорения или торможения.
- Следите за другими участниками дорожного движения и держите безопасную дистанцию до них.
- При пересечении дороги общего пользования, убедитесь в отсутствии помех движению с левой и правой сторон и постоянно контролируйте появление других участников дорожного движения.

ЭКСПЛУАТАЦИЯ ТРАНСПОРТНОГО СРЕДСТВА

Перевозка и буксировка грузов

Мотовездеход оборудован передней и задней багажными площадками для перевозки грузов. Мотовездеход также может быть оборудован сцепным устройством для буксировки (зависит от комплектации). Перевозка и буксировка грузов влияют на управляемость и устойчивость мотовездехода, а также увеличивают тормозной путь. Не перевозите и не буксируйте грузы, пока не приобретете достаточно навыков и умений управления мотовездеходом.



ПРЕДОСТЕРЕЖЕНИЕ

Превышение допустимой нагрузки, несоблюдение указаний для правильной и безопасной перевозки или буксировки груза могут привести к потере управления.

При перевозке или буксировке груза следуйте перечисленным ниже указаниям:

- Ознакомьтесь с правилами размещения груза и допустимой нагрузкой на мотовездеход, указанной на предупреждающих наклейках. Не превышайте допустимую нагрузку на мотовездеход.
- Груз необходимо размещать как можно ниже и ближе к центру мотовездехода. Перевозка крупногабаритного груза поднимает центр тяжести и ухудшает устойчивость мотовездехода. В этом случае необходимо уменьшить массу перевозимого груза. При перевозке груза, центр тяжести которого невозможно разместить по центру багажной площадки, надежно закрепите груз и передвигайтесь с особой осторожностью.
- Перед началом движения груз должен быть надежно закреплен. Плохо закрепленный груз может сместиться и привести к потере управления.
- Перевозка груза только на передней или только на задней багажной площадке может снизить устойчивость мотовездехода и увеличить вероятность его опрокидывания. Равномерно распределяйте нагрузку и не превышайте максимально допустимые значения.
- Груз, размещенный на передней багажной площадке, не должен загораживать световые приборы.

ЭКСПЛУАТАЦИЯ ТРАНСПОРТНОГО СРЕДСТВА

- При буксировке прицепа необходимо уменьшить нагрузку на заднюю багажную площадку.
- Прицеп крепите всегда только к соответствующему сцепному устройству. Не превышайте максимальную нагрузку на сцепное устройство.
- Не рекомендуется использовать цепи, ремни, веревки, тросы и другие подобные приспособления для буксировки груза, так как они могут наматываться на колеса, что способно привести к травмам и повреждению мотовездехода.
- Используйте понижающую передачу («L»), чтобы избежать перегрева и повреждения деталей вариатора. Снизьте скорость движения.
- При буксировке груза по ровной поверхности скорость мотовездехода не должна превышать 16 км/ч. При буксировке груза по пересеченной местности, при поворотах, а также при подъеме или спуске со склона скорость мотовездехода не должна превышать 8 км/ч.
- При передвижении по пересеченной или холмистой местности снижайте скорость. Не перевозите тяжелый груз в таких условиях.
- Соблюдайте предельную осторожность при торможении на загруженном мотовездеходе. Избегайте сильно пересеченной местности, а также ситуаций, в которых может потребоваться движение задним ходом вниз по склону.
- Перевозка груза, габариты которого выходят за багажную площадку, может снизить устойчивость и маневренность мотовездехода, что может привести к его опрокидыванию.



ПРЕДОСТЕРЕЖЕНИЕ

Не превышайте скорость 90 км/ч, если суммарная нагрузка на мотовездеход 135 кг и выше.

- Перед снятием груза с багажных площадок убедитесь, что включена парковочная блокировка («P»), и работа двигателя остановлена.
- Производите снятие груза, только когда мотовездеход припаркован надлежащим образом на ровной горизонтальной поверхности.

РЕГЛАМЕНТ ТЕХНИЧЕСКОГО ОБСЛУЖИВАНИЯ

Регулярное и квалифицированное техническое обслуживание мотовездехода играет очень важную роль в обеспечении его безопасной эксплуатации и исправного состояния. Выполняйте техническое обслуживание в соответствии с Регламентом, приведенным в настоящем Руководстве.

Выполняйте проверку, чистку, смазку, регулировку и замену компонентов по мере необходимости. Всегда используйте только оригинальные запасные части, приобретенные у авторизованного дилера.



ПРЕДОСТЕРЕЖЕНИЕ

Проведение периодического технического обслуживания имеет исключительно важное значение. Если Вы не имеете опыта проведения технического обслуживания, выполнение данных операций необходимо поручить квалифицированным специалистам авторизованного дилерского центра.

Особое внимание уделяйте проверке уровня масла в двигателе. Повышение уровня масла при эксплуатации в холодных погодных условиях может говорить об образовании отложений в картере двигателя. Если уровень масла начинает повышаться, незамедлительно замените масло. Если уровень масла продолжит повышаться, прекратите эксплуатацию транспортного средства и обратитесь к авторизованному дилеру для определения причины и устранения неисправности.

РЕГЛАМЕНТ ТЕХНИЧЕСКОГО ОБСЛУЖИВАНИЯ

Общие рекомендации по смазке

Необходимо проверять все компоненты с периодичностью, указанной в Регламенте технического обслуживания. Смазка деталей, не перечисленных в регламенте, должна проводиться согласно общим правилам.

- Проводите замену масла и смазки чаще, если эксплуатация происходит в тяжелых условиях.
- Для шарнирных соединений используйте всесезонную смазку.
- Смазывайте подвижные соединения каждые 800 км, перед длительными периодами хранения, после мойки, а также после погружения в воду компонентов трансмиссии.

Наименование	Тип	Примечание
Моторное масло	Синтетическое, SAE 10W-40 (выбирайте вязкость в зависимости от условий эксплуатации, зимой рекомендуется использовать масло SAE 5W-40)	Выкрутите щуп, протрите и вставьте снова для проверки уровня масла
Тормозная жидкость	DOT 4	Поддерживайте уровень жидкости между верхней и нижней метками
Трансмиссионное масло в переднем редукторе	SAE 80W-90 GL-5	Объем, приблизительно: 250 мл
Трансмиссионное масло в заднем редукторе	SAE 80W-90 GL-5	Объем, приблизительно: 250 мл
Шарнирные соединения подвески и ходовой	Всесезонная смазка	Закачайте смазку при помощи шприца до ее вытекания из шарнирного соединения

РЕГЛАМЕНТ ТЕХНИЧЕСКОГО ОБСЛУЖИВАНИЯ

Условные обозначения, используемые в таблице технического обслуживания

Межсервисные интервалы в Регламенте технического обслуживания указаны для средних условий эксплуатации при средней скорости движения 20 км/ч. Если эксплуатация мотовездехода проходит в тяжелых условиях, продолжительность межсервисных интервалов следует сократить.

В Регламенте технического обслуживания используются следующие условные обозначения:

- ▶ При эксплуатации в тяжелых условиях сократите интервалы технического обслуживания вдвое.
- Данные работы необходимо поручить специалистам авторизованного дилерского центра.



ПРЕДОСТЕРЕЖЕНИЕ

Работы, отмеченные в Регламенте знаком «■», требуется поручить специалистам авторизованного дилерского центра. Неквалифицированное выполнение данных работ может привести к повреждению деталей мотовездехода, а также серьезным травмам или гибели.

Тяжелые условия эксплуатации

К тяжелым условиям эксплуатации относятся:

- Регулярная эксплуатация мотовездехода в грязи, воде или песке.
- Участие в соревнованиях или агрессивный стиль эксплуатации с высокой частотой вращения коленчатого вала двигателя.
- Продолжительное движение с низкой скоростью, перевозка тяжелых грузов.
- Продолжительная работа двигателя на оборотах холостого хода.
- Регулярная эксплуатация мотовездехода в условиях низких температур с короткими пробегами.
- Использование мотовездехода в коммерческих целях.

Если какое-либо из утверждений верно для характера эксплуатации Вашего мотовездехода, сократите интервалы технического обслуживания вдвое.

РЕГЛАМЕНТ ТЕХНИЧЕСКОГО ОБСЛУЖИВАНИЯ

Техническое обслуживание в период обкатки

Проведите техническое обслуживание после первых 20 моточасов, 320 км пробега или 12 месяцев эксплуатации в зависимости от того, что наступит раньше.

Наименование		Техническое обслуживание по окончании обкатки (что наступит раньше)			
		Моточасы, ч	Время, мес	Пробег, км	Примечание
	Смазка	20	12	320	Нанесите смазку на все шарнирные соединения, тросы, точки смазки и т.д.
	Моторное масло/масляный фильтр/сетчатый масляный фильтр	20	12	320	Замените масло и фильтр, очистите сетчатый масляный фильтр.
▶	Воздушный фильтр	20	12	320	Проверьте, замените в случае загрязнения.
	Трансмиссионное масло в переднем и заднем редукторах	20	12	320	Проверьте уровень, убедитесь в отсутствии течи.
	Охлаждающая жидкость	20	12	320	Проверьте уровень, убедитесь в отсутствии течи.
▶	Тормозные колодки	20	12	320	Проверьте толщину накладок тормозных колодок.

- ▶ При эксплуатации в тяжелых условиях сократите интервалы технического обслуживания вдвое.
- Данные работы необходимо поручить специалистам авторизованного дилерского центра.

РЕГЛАМЕНТ ТЕХНИЧЕСКОГО ОБСЛУЖИВАНИЯ

Техническое обслуживание в период обкатки (продолжение)

Наименование		Техническое обслуживание по окончании обкатки (что наступит раньше)			
		Моточасы, ч	Время, мес	Пробег, км	Примечание
	Аккумуляторная батарея	20	12	320	Проверьте клеммы, очистите, проверьте состояние АКБ при необходимости.
■	Обороты холостого хода	20	12	320	Проверьте обороты холостого хода, обратитесь к авторизованному дилеру, если они не соответствуют характеристикам или неустойчивые.
■	Рулевое управление и сходжение колес	20	12	320	Проверьте рулевое управление. Если требуется регулировка положения колес, обратитесь к авторизованному дилеру.
▶	Рычаг тормоза/педаль тормоза	20	12	320	Проверьте исправность, отрегулируйте при необходимости.
	Редукторы, приводные валы, карданный вал	20	12	320	Проверьте, убедитесь в отсутствии течи.
	Шланги, прокладки и сальники двигателя	20	12	320	Проверьте, убедитесь в отсутствии течи.

- ▶ При эксплуатации в тяжелых условиях сократите интервалы технического обслуживания вдвое.
- Данные работы необходимо поручить специалистам авторизованного дилерского центра.

РЕГЛАМЕНТ ТЕХНИЧЕСКОГО ОБСЛУЖИВАНИЯ

Техническое обслуживание после периода обкатки

После 20-часового периода обкатки проводите техническое обслуживание в соответствии с временным интервалом, моточасами или пробегом в зависимости от того, что настанет первым:

Узел/деталь		Необходимые действия	Интервал								
			Время Каждые (мес)	что наступит раньше: время/пробег/моточасы							
				Пробег (км) / Моточасы							
			400	800	1200	1600	2000	2400	2800	3200	
			25	50	75	100	125	150	175	200	
Двигатель											
	Шланги, прокладки и сальники двигателя	Убедитесь в отсутствии течи.	-	●	●	●	●	●	●	●	
▶	Воздушный фильтр	Проверьте. Замените, если загрязнен.	-		●		●		●	●	
▶	Дроссельный узел, трос акселератора	Проверьте, очистите от загрязнений. Смажьте и проверьте трос.	12 мес				●			●	
▶	Моторное масло/ масляный фильтр/ сетчатый масляный фильтр	Замените масло и масляный фильтр, очистите сетчатый масляный фильтр.	12 мес				●			●	

- ▶ При эксплуатации в тяжелых условиях сократите интервалы технического обслуживания вдвое.
- Данные работы необходимо поручить специалистам авторизованного дилерского центра.

РЕГЛАМЕНТ ТЕХНИЧЕСКОГО ОБСЛУЖИВАНИЯ

Узел/деталь		Необходимые действия	Время Каждые (мес)	Интервал что наступит раньше: время/пробег/моточасы							
				Пробег (км) / Моточасы							
				400	800	1200	1600	2000	2400	2800	3200
				25	50	75	100	125	150	175	200
Двигатель (продолжение)											
■	Обороты холостого хода	Проверьте. Если не соответствуют хар-кам или неустойчивые, отрегулируйте.	12 мес				●				●
■	Крепления силового агрегата	Проверьте состояние.	12 мес				●				●
	Свеча зажигания	Проверьте, замените, если есть следы чрезмерного износа или нагара.	18 мес						●		
▶ ■	Тепловой зазор клапанного механизма	Проверьте и отрегулируйте при необходимости. Последующие проверки через каждые 3200 км.	-				●				

- ▶ При эксплуатации в тяжелых условиях сократите интервалы технического обслуживания вдвое.
- Данные работы необходимо поручить специалистам авторизованного дилерского центра.

РЕГЛАМЕНТ ТЕХНИЧЕСКОГО ОБСЛУЖИВАНИЯ

Узел/деталь		Необходимые действия	Интервал что наступит раньше: время/пробег/моточасы								
			Время Каждые (мес)	Пробег (км) / Моточасы							
				400 25	800 50	1200 75	1600 100	2000 125	2400 150	2800 175	3200 200
Вариатор											
▶	Воздуховоды вариатора	Очистите.	-	●		●		●		●	
■	Ведущий и ведомый шкивы вариатора	Очистите и проверьте. Замените в случае чрезмерного износа.	12 мес			●				●	
▶	Ремень вариатора	Проверьте, замените при необходимости.	12 мес			●				●	
Электрооборудование											
	Аккумуляторная батарея	Проверьте состояние АКБ, очистите клеммы.	-	●	●	●	●	●	●	●	
▶	Провода, разъемы, предохранители, реле	Проверьте прокладку проводов, убедитесь в отсутствии повреждений. Нанесите изолирующую смазку на разъемы, в которые может попасть вода или грязь.	12 мес				●			●	

- ▶ При эксплуатации в тяжелых условиях сократите интервалы технического обслуживания вдвое.
- Данные работы необходимо поручить специалистам авторизованного дилерского центра.

РЕГЛАМЕНТ ТЕХНИЧЕСКОГО ОБСЛУЖИВАНИЯ

Узел/деталь		Необходимые действия	Время Каждые (мес)	Интервал что наступит раньше: время/пробег/моточасы							
				Пробег (км) / Моточасы							
				400 25	800 50	1200 75	1600 100	2000 125	2400 150	2800 175	3200 200
Система охлаждения											
	Система охлаждения	Проверьте герметичность системы и состояние охлаждающей жидкости.	6 мес		●		●		●		●
▶	Радиатор	Проверьте, очистите поверхности.	6 мес		●		●		●		●
	Шланги системы охлаждения	Проверьте прокладку и состояние шлангов.	-				●				●
	Охлаждающая жидкость	Проверьте состояние. Выполняйте замену не реже 1 раза в 2 года.	24 мес								●

▶ При эксплуатации в тяжелых условиях сократите интервалы технического обслуживания вдвое.

РЕГЛАМЕНТ ТЕХНИЧЕСКОГО ОБСЛУЖИВАНИЯ

Узел/деталь		Необходимые действия	Интервал								
			что наступит раньше: время/пробег/моточасы								
			Время Каждые (мес)	Пробег (км) / Моточасы							
400	800	1200		1600	2000	2400	2800	3200			
			25	50	75	100	125	150	175	200	
Топливная система											
	Топливная система	Проверьте состояние топливного бака, насоса и реле.	12 мес		●		●		●		●
	Топливный фильтр и шланги топливной системы	Проверьте прокладку и состояние шлангов. Выполняйте замену фильтра и шлангов каждые 4 года.	24 мес				●				●
Тормозная система											
▶	Тормозные диски и колодки	Проверьте толщину.	1 мес	●	●	●	●	●	●	●	●
▶	Тормозная жидкость	Проверьте состояние. Выполняйте замену не реже 1 раза в 2 года.	24 мес				●				●
▶	Высота педали тормоза	Проверьте. Замените тормозные колодки или отрегулируйте высоту педали.	12 мес				●				●

▶ При эксплуатации в тяжелых условиях сократите интервалы технического обслуживания вдвое.

РЕГЛАМЕНТ ТЕХНИЧЕСКОГО ОБСЛУЖИВАНИЯ

Узел/деталь		Необходимые действия	Интервал								
			что наступит раньше: время/пробег/моточасы								
			Время Каждые (мес)	Пробег (км) / Моточасы							
400	800	1200		1600	2000	2400	2800	3200			
			25	50	75	100	125	150	175	200	
Подвеска											
▶	Передняя подвеска	Смажьте, проверьте крепежные элементы.	6 мес		●		●		●		●
▶	Задняя подвеска	Смажьте, проверьте крепежные элементы.	6 мес		●		●		●		●
▶	Трансмиссионное масло в переднем редукторе	Замените.	12 мес				●				●
▶	Трансмиссионное масло в заднем редукторе	Замените.	12 мес				●				●
▶	Ступичные подшипники	Проверьте на предмет шума или люфта, замените при необходимости.	12 мес				●				●

- ▶ При эксплуатации в тяжелых условиях сократите интервалы технического обслуживания вдвое.
- Данные работы необходимо поручить специалистам авторизованного дилерского центра.

РЕГЛАМЕНТ ТЕХНИЧЕСКОГО ОБСЛУЖИВАНИЯ

Узел/деталь		Необходимые действия	Интервал что наступит раньше: время/пробег/моточасы								
			Время Каждые (мес)	Пробег (км) / Моточасы							
				400	800	1200	1600	2000	2400	2800	3200
			25	50	75	100	125	150	175	200	
Прочие узлы и детали											
▶	Смазка	Нанесите смазку на все шарнирные соединения, тросы, точки смазки и т.д.	3 мес		●		●		●		●
▶	Механизм переключения передач	Проверьте, смажьте, отрегулируйте при необходимости.	1 мес		●		●		●		●
	Труба выпускной системы и искрогаситель	Проверьте. Очистите искрогаситель.	12 мес		●		●		●		●
▪	Рулевое управление	Проверьте, смажьте.	12 мес				●				●
▪	Схождение колес / регулировка рулевого управления	Проверьте. Отрегулируйте при необходимости.	12 мес				●				●

- ▶ При эксплуатации в тяжелых условиях сократите интервалы технического обслуживания вдвое.
- Данные работы необходимо поручить специалистам авторизованного дилерского центра.

ТЕХНИЧЕСКОЕ ОБСЛУЖИВАНИЕ

Процедуры технического обслуживания

Моторное масло и масляный фильтр

Проверка уровня моторного масла

Проверка уровня масла производится перед поездкой, а замена – согласно Регламенту технического обслуживания.

1. Поставьте мотовездеход на ровную горизонтальную поверхность, установив рычаг переключения передач в положение парковочной блокировки («Р»).
2. Запустите двигатель и дайте ему поработать на оборотах холостого хода 30 секунд. Остановите работу двигателя.
3. Подождите несколько минут, пока масло стечет в картер.
4. Снимите боковую сервисную панель (1).
5. Выкрутите маслоизмерительный щуп (2) и протрите его чистой тканью.
6. Вставьте маслоизмерительный щуп в заливную горловину. Не закручивайте щуп.
7. Вытащите щуп для проверки уровня масла. Уровень масла должен быть между верхней и нижней метками щупа.
8. Вставьте маслоизмерительный щуп на место и закрутите его. Установите на место боковую сервисную панель.

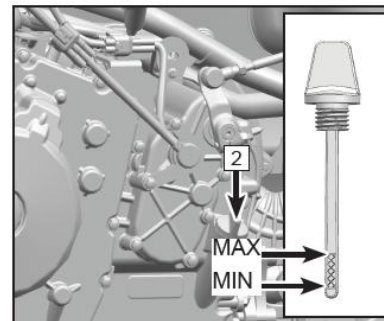
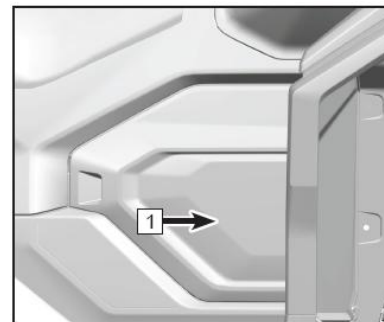

ПРИМЕЧАНИЕ:

Резиновый уплотнитель левой пластиковой панели может сместиться. Убедитесь, что он находится на своем месте перед установкой панели.

ТЕХНИЧЕСКОЕ ОБСЛУЖИВАНИЕ

Замена моторного масла и масляного фильтра

1. Поставьте мотовездеход на ровную горизонтальную поверхность, установив рычаг переключения передач в положение парковочной блокировки («Р»).
2. Дайте двигателю поработать на оборотах холостого хода несколько минут, чтобы прогреть масло. Остановите работу двигателя и подождите некоторое время, чтобы масло стекло в картер.
3. Поставьте под двигатель емкость для сбора отработанного масла.
4. Выкрутите маслоизмерительный шуп и протрите его.
5. Открутите сливную пробку (1) и снимите фильтр с пружиной (2), затем слейте моторное масло из картера.
6. Убедитесь, что масло стекло полностью.
7. Выкрутите масляный фильтр (3) против часовой стрелки.
8. Установите новый масляный фильтр (3).
9. Очистите сливную пробку, фильтр и пружину от загрязнений. В случае повреждения замените.
10. Установите сливную пробку с пружиной и фильтром. Закрутите сливную пробку.

Момент затяжки сливной пробки 17 ± 2 Н·м.

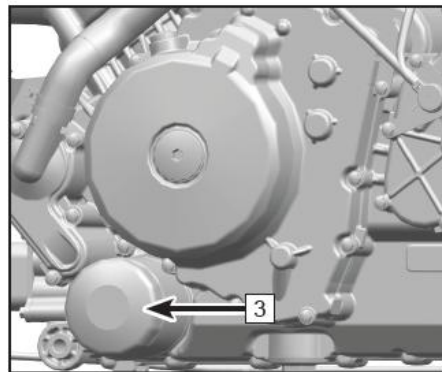
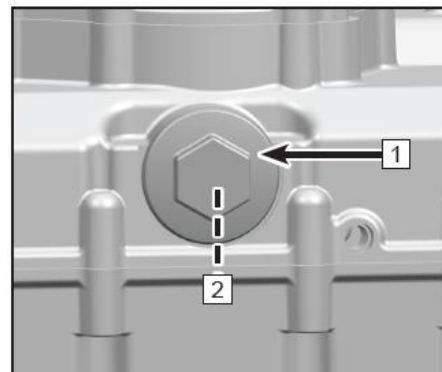

ТЕХНИЧЕСКОЕ ОБСЛУЖИВАНИЕ

11. Протрите поверхность вокруг сливного отверстия чистой тканью.
12. Залейте рекомендованного моторного масла через отверстие маслоизмерительного щупа (4) до надлежащего уровня.
13. Проверьте уровень масла при помощи маслоизмерительного щупа. Доведите уровень масла до нормы.

ВНИМАНИЕ

Слишком низкий или слишком высокий уровень масла может привести к повреждению двигателя. Убедитесь, что уровень масла находится между верхней и нижней отметками на маслоизмерительном щупе.

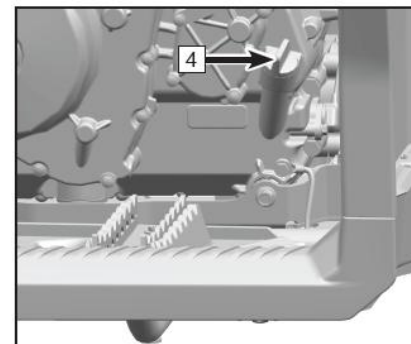

14. Проверьте уплотнение щупа. В случае повреждения замените.
15. Закрутите маслоизмерительный щуп.
16. Запустите двигатель и дайте ему поработать на оборотах холостого хода 30 секунд.
17. Убедитесь в отсутствии течей масла. В случае обнаружения течи незамедлительно остановите работу двигателя и обратитесь к авторизованному дилеру.

ПРЕДОСТЕРЕЖЕНИЕ

Во избежание травм или гибели, в процессе замены моторного масла, зажигание должно быть выключено, а парковочная блокировка и стояночный тормоз задействованы.

18. Утилизируйте отработанное масло и масляный фильтр соответствующим образом.

ТЕХНИЧЕСКОЕ ОБСЛУЖИВАНИЕ

Регулировка тепловых зазоров клапанов

Зазоры впускных и выпускных клапанов в процессе эксплуатации изменяются, что может выражаться в некорректной подаче топливовоздушной смеси в камеру сгорания или шумной работе двигателя. Для предотвращения этого необходимо регулярно проверять и регулировать зазоры клапанов, согласно регламенту технического обслуживания. Данные регулировки должны выполняться квалифицированными специалистами авторизованного дилерского центра.

ПРИМЕЧАНИЕ:

Зазор впускного клапана (холодный двигатель): 0,12 мм – 0,17 мм

Зазор выпускного клапана (холодный двигатель): 0,17 мм – 0,23 мм

Обороты холостого хода

Данный мотовездеход оборудован электронной системой впрыска топлива. Возможность регулировки частоты вращения коленчатого вала двигателя на оборотах холостого хода не предусмотрена. Дроссельный узел является одним из ключевых компонентов топливной системы и требует очень сложной и точной регулировки, которая проводится на заводе-изготовителе. Изменение настроек дроссельного узла может привести к снижению эксплуатационных характеристик двигателя и выходу его из строя. Если возникают сомнения по поводу величины или стабильности оборотов холостого хода, обратитесь к официальному дилеру.

ПРИМЕЧАНИЕ:

Частота вращения коленчатого вала двигателя на оборотах холостого хода: 1500об/мин \pm 150об/мин (при нормальной рабочей температуре двигателя).

ТЕХНИЧЕСКОЕ ОБСЛУЖИВАНИЕ

Свеча зажигания

Снятие свечи зажигания

Для доступа к свече зажигания необходимо снять правую облицовку.

1. Снимите колпачок свечи зажигания.
2. С помощью свечного ключа и воротка из комплекта инструментов снимите свечу зажигания.

Проверка свечи зажигания

Свеча зажигания является важным компонентом двигателя, ее состояние легко проверить. По цвету и состоянию свечи зажигания можно судить о состоянии двигателя. Когда мотовездеход эксплуатируется в обычных условиях, нормальный цвет изолятора вокруг центрального электрода от светло-коричневого до коричневого. Если электроды свечи сильно изношены или на свече образовалось много отложений, необходимо заменить свечу зажигания на новую, соответствующую спецификации.

Необходимо периодически проверять состояние свечи зажигания, так как нагар и отложения приводят к постепенному разрушению и чрезмерному износу свечи. Не пытайтесь диагностировать неисправности двигателя самостоятельно, обращайтесь к авторизованному дилеру для ремонта и обслуживания.

Рекомендованные свечи зажигания: DCPR8E (NGK).

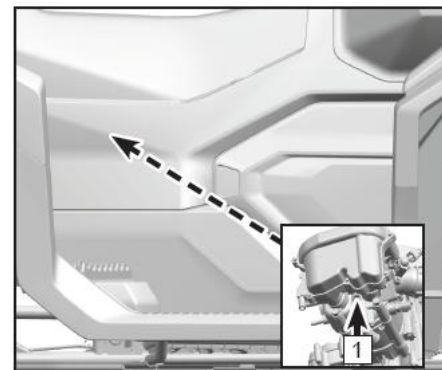

ТЕХНИЧЕСКОЕ ОБСЛУЖИВАНИЕ

С помощью щупа измерьте межэлектродный зазор (а) и при необходимости отрегулируйте.

ПРИМЕЧАНИЕ:

Межэлектродный зазор свечи зажигания (а): 0,8 – 0,9 мм

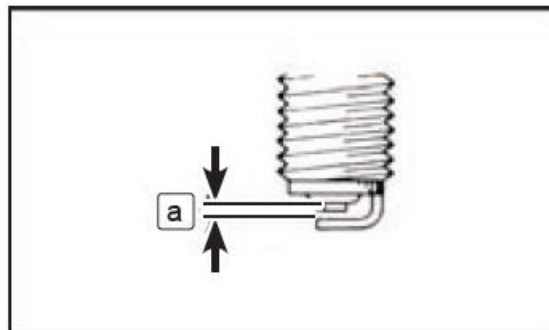

Установка свечи зажигания

1. Очистите уплотнительное кольцо и резьбовую поверхность свечи зажигания.
2. Установите свечу зажигания и затяните ее необходимым моментом.

ПРИМЕЧАНИЕ:

Момент затяжки свечи зажигания: 15 ± 2 Н·м.

3. Установите колпачок свечи зажигания на место.
4. Установите остальные детали в порядке обратном снятию.

ТЕХНИЧЕСКОЕ ОБСЛУЖИВАНИЕ

Снятие свечи зажигания для удаления воды из двигателя

Если в двигатель попала вода, важно сразу удалить ее из цилиндра. Для этого необходимо снять свечу зажигания и при помощи стартера несколько раз провернуть коленчатый вал двигателя. Перед этим убедитесь в отсутствии воды в корпусе воздушного фильтра.



ПРЕДОСТЕРЕЖЕНИЕ

Серьезное повреждение двигателя может произойти при попадании в него воды. Незамедлительно обратитесь к авторизованному дилеру для проведения обслуживания, если Ваш мотовездеход был погружен в воду, или работа двигателя остановилась при уровне воды, превышающем высоту подножки. Попадание воды в двигатель может привести к серьезному повреждению двигателя при попытке его запуска, поэтому важно не пытаться запустить двигатель до обращения к авторизованному дилеру. Необходимо проверить моторное масло на предмет попадания в него воды. При обнаружении воды в картере следует заменить моторное масло.

ТЕХНИЧЕСКОЕ ОБСЛУЖИВАНИЕ

Трансмиссионное масло в переднем и заднем редукторах

Перед каждой поездкой убеждайтесь в отсутствии течей масла переднего и заднего редукторов. При обнаружении обратитесь к авторизованному дилеру для ремонта.

Проверка уровня трансмиссионного масла в заднем редукторе

Ввиду конструкции заднего редуктора проверку уровня масла можно осуществить, только слив масло в чистую емкость с обозначением объема.

Примерный объем масла в заднем редукторе 0,25 л.

Замена трансмиссионного масла в заднем редукторе

1. Поставьте мотовездеход на ровную горизонтальную поверхность, включив парковочную блокировку («Р»).
2. Установите емкость для сбора отработанного масла под задний редуктор.
3. Открутите болт заливного отверстия (1) и сливную пробку (2) и слейте масло.
4. Установите сливную пробку заднего редуктора на место и затяните ее моментом **25 Н·м**.
5. Залейте трансмиссионное масло через заливное отверстие (0,25 л).
6. Установите болт заливного отверстия заднего редуктора на место и затяните его моментом **25 Н·м**.
7. Проверьте на предмет течи трансмиссионного масла. При обнаружении течи устраните ее причину. Убедитесь в отсутствии посторонних предметов в заднем редукторе.

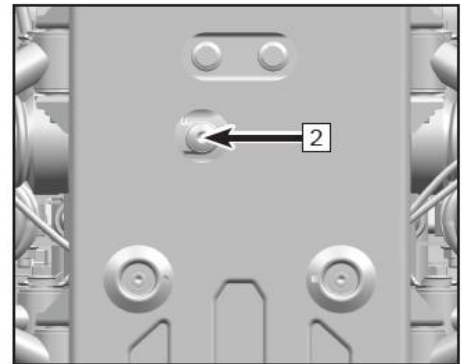
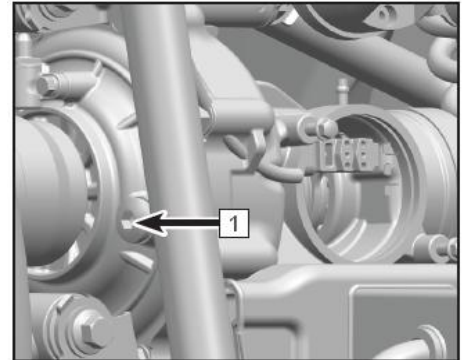

ТЕХНИЧЕСКОЕ ОБСЛУЖИВАНИЕ

Проверка уровня трансмиссионного масла в переднем редукторе

Ввиду конструкции переднего редуктора проверку уровня масла можно осуществить, только слив масло в чистую емкость с обозначением объема.

Примерный объем масла в переднем редукторе 0,25 л.

Замена трансмиссионного масла в переднем редукторе

1. Поставьте мотовездеход на ровную горизонтальную поверхность, включив парковочную блокировку («Р»).
2. Установите емкость для сбора отработанного масла под передний редуктор.
3. Открутите болт заливного отверстия (1) и сливную пробку (2) и слейте масло.
4. Установите сливную пробку переднего редуктора на место и затяните ее моментом **25 Н·м**.
5. Залейте трансмиссионное масло через заливное отверстие. Примерный объем масла в переднем редукторе 0,25 л.
6. Установите болт заливного отверстия переднего редуктора на место и затяните его моментом **25 Н·м**.
7. Проверьте на предмет течи трансмиссионного масла. При обнаружении течи устраните ее причину.

ПРИМЕЧАНИЕ:

Убедитесь в отсутствии посторонних объектов в переднем редукторе.

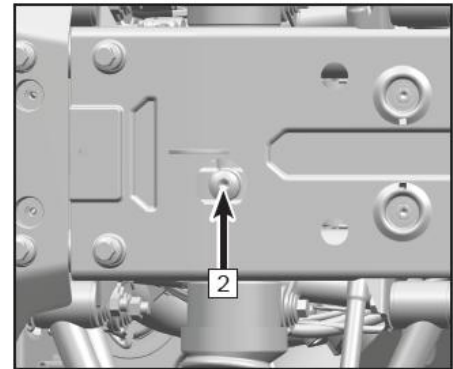
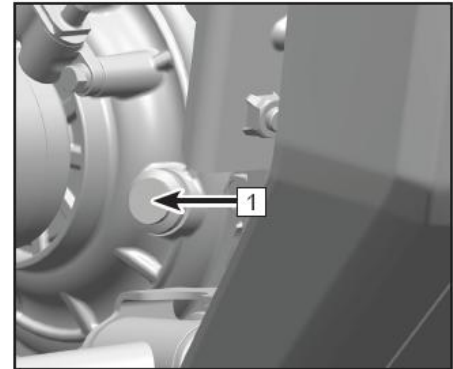

ТЕХНИЧЕСКОЕ ОБСЛУЖИВАНИЕ

Система охлаждения

Проверка уровня охлаждающей жидкости

1. Поставьте мотовездеход на ровную горизонтальную поверхность, включив парковочную блокировку («Р»).
2. Расширительный бачок (1) расположен справа в передней части мотовездехода. Проверьте уровень охлаждающей жидкости в бачке при холодном двигателе (уровень меняется в зависимости от температуры двигателя).
3. Уровень охлаждающей жидкости должен быть между верхней (3) и нижней (4) отметками на бачке.
4. Если уровень охлаждающей жидкости в расширительном бачке находится на нижней метке или ниже, снимите крышку расширительного бачка (2) и доведите уровень жидкости до верхней метки. Установите крышку бачка на место.

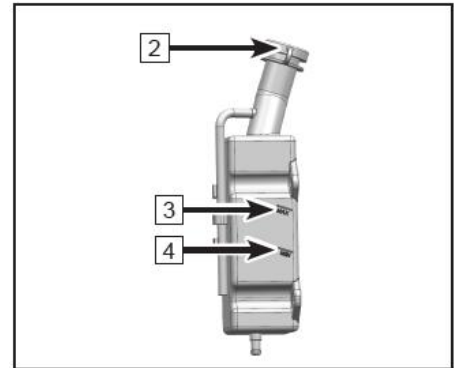
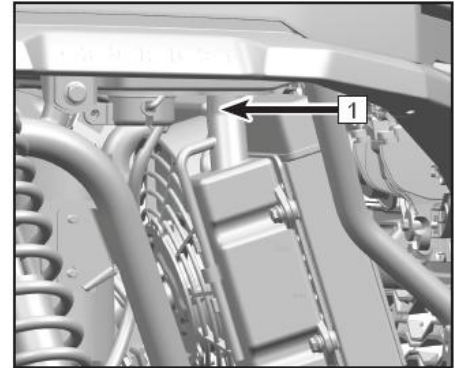

ПРИМЕЧАНИЕ:

Объем охлаждающей жидкости (по нижней метке бачка): 0,16 л.

ВНИМАНИЕ

В экстренной ситуации при необходимости долить охлаждающей жидкости и отсутствии возможности использовать антифриз или дистиллированную воду, Вы можете использовать воду с низким содержанием солей. Не используйте воду с высоким содержанием солей, или «жесткую» воду, так как это может привести к повреждению двигателя или системы охлаждения. После доливания воды обратитесь к авторизованному дилеру для проверки состояния охлаждающей жидкости или ее замены.

ТЕХНИЧЕСКОЕ ОБСЛУЖИВАНИЕ

Замена охлаждающей жидкости

ВНИМАНИЕ

Во избежание ожогов не открывайте крышку радиатора до полного остывания двигателя.

1. Поставьте мотовездеход на ровную горизонтальную поверхность, включив парковочную блокировку («Р»).
2. Снимите переднюю сервисную панель.
3. Снимите крышку радиатора (2).
4. Снимите крышку расширительного бачка (1).
5. Снимите боковую сервисную панель (3).
6. Снимите правую крышку (4).
7. Снимите правую облицовку и сиденье (5).
8. Установите под двигателем подходящую емкость для сбора охлаждающей жидкости.
9. Открутите сливную пробку системы охлаждения (6) и снимите шайбу.
10. Слейте охлаждающую жидкость.
11. Отсоедините шланг от расширительного бачка и слейте из него охлаждающую жидкость.
12. После слива охлаждающей жидкости тщательно промойте систему охлаждения чистой водопроводной водой, после чего полностью слейте воду.

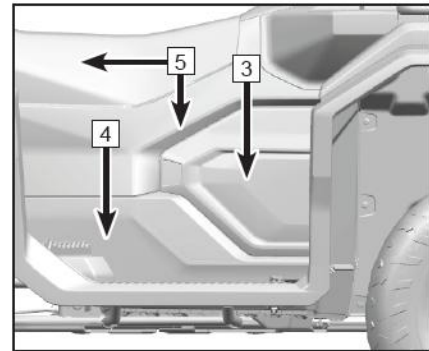
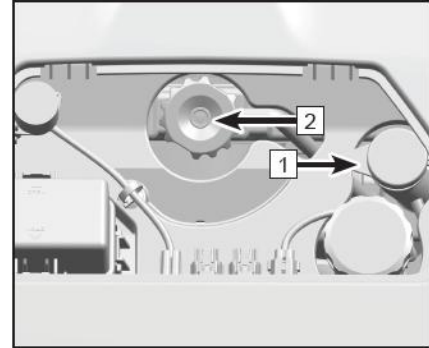

ТЕХНИЧЕСКОЕ ОБСЛУЖИВАНИЕ

13. Если уплотнение сливной пробки или сливная пробка повреждены, замените новыми. Установите сливную пробку и затяните ее моментом **10 Н·м**.
14. Установите на место шланг расширительного бачка.
15. Открутите болт для выпуска воздуха из системы охлаждения (7). Если он или его шайба повреждены, замените.
16. Заполните радиатор рекомендованной охлаждающей жидкостью.
17. Доливайте охлаждающей жидкости до тех пор, пока из отверстия болта (7) не польется охлаждающая жидкость без пузырьков воздуха. Затяните болт (7).
18. Установите крышку радиатора на место.
19. Запустите двигатель и дайте ему поработать на оборотах холостого хода в течение нескольких минут. Остановите работу двигателя и дайте ему остыть. Проверьте уровень охлаждающей жидкости в радиаторе. Если уровень охлаждающей жидкости не доходит до горловины радиатора, долейте рекомендованной охлаждающей жидкости. Повторите процедуру при необходимости.
20. Заполните расширительный бачок рекомендованной охлаждающей жидкостью до верхней отметки.
21. Установите крышку расширительного бачка на место и убедитесь в отсутствии течи охлаждающей жидкости. При обнаружении течи обратитесь к авторизованному дилеру.
22. Установите на место боковую сервисную панель (3), правую крышку (4), правую облицовку с сиденьем (5) и переднюю сервисную панель.

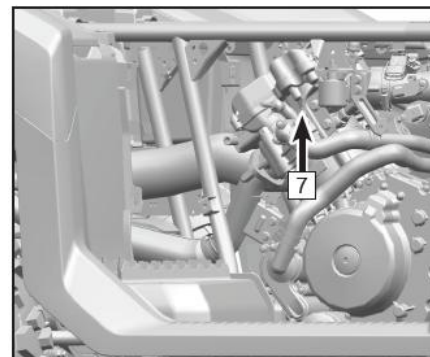
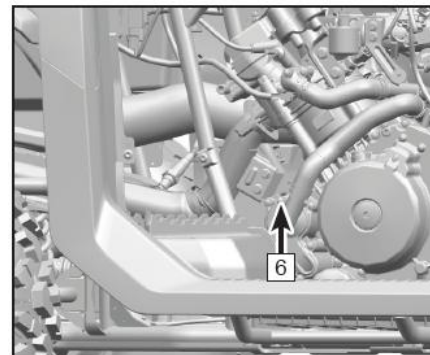

ТЕХНИЧЕСКОЕ ОБСЛУЖИВАНИЕ

ПРИМЕЧАНИЕ:

Рекомендованная охлаждающая жидкость:

Используйте охлаждающую жидкость на основе этиленгликоля с ингибиторами коррозии для алюминиевых двигателей. Рекомендованная охлаждающая жидкость G-Energy Antifreeze NF 40.

Емкость системы охлаждения: 2,6 л

Емкость расширительного бачка: 0,16 л (нижняя метка); 0,24 л (верхняя метка)



ПРЕДОСТЕРЕЖЕНИЕ

Если необходимо сменить марку охлаждающей жидкости, обратитесь в авторизованный дилерский центр для промывки системы охлаждения. Смешение разных марок охлаждающей жидкости может привести к повреждению двигателя. CFMOTO использует охлаждающую жидкость с органическими присадками (OAT) во всех моторах жидкостного охлаждения. Запрещено смешивать охлаждающую жидкость органической технологии (OAT) с неорганической (IAT).

Очистка радиатора

Для обеспечения эффективного охлаждения двигателя необходимо чистить внешние поверхности радиатора от разного рода загрязнений. Для очистки радиатора используйте только воду под низким давлением. Использование моек высокого давления может привести к повреждению элементов радиатора. Убедитесь в том, что вода свободно протекает через пластины радиатора. Это означает, что охлаждающий воздух будет проходить беспрепятственно.

ТЕХНИЧЕСКОЕ ОБСЛУЖИВАНИЕ

Пыльники ШРУСов

Осмотрите пыльники ШРУСов (1) и убедитесь в отсутствии трещин и разрывов. Если пыльник поврежден, обратитесь к авторизованному дилеру для проведения диагностики и ремонта.

Передняя ось:

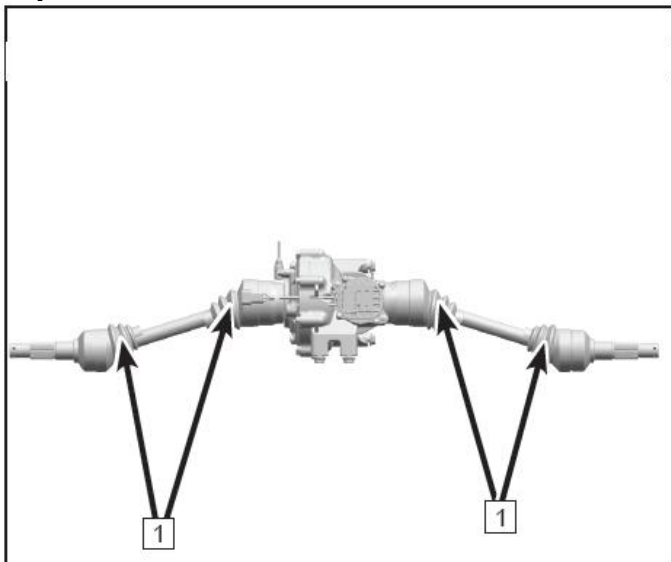

Задняя ось:

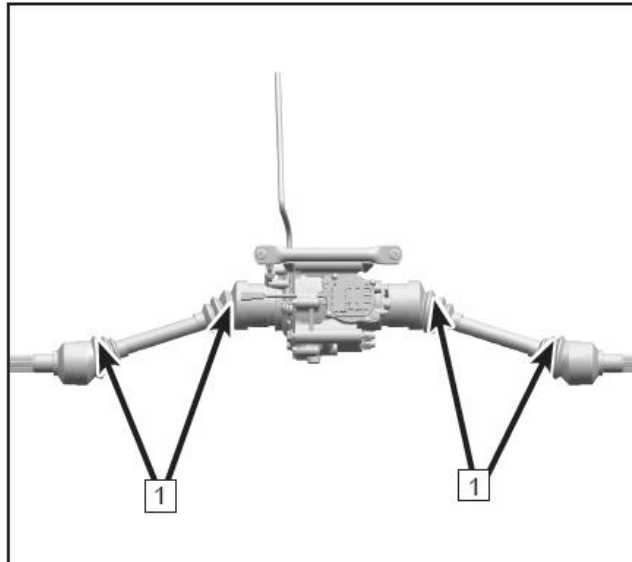

ТЕХНИЧЕСКОЕ ОБСЛУЖИВАНИЕ

Приводные валы

Осмотрите пыльники приводных валов (1) и убедитесь в отсутствии трещин и разрывов. Если пыльник поврежден, обратитесь к авторизованному дилеру для проведения диагностики, ремонта и замены пыльника.

Передний:

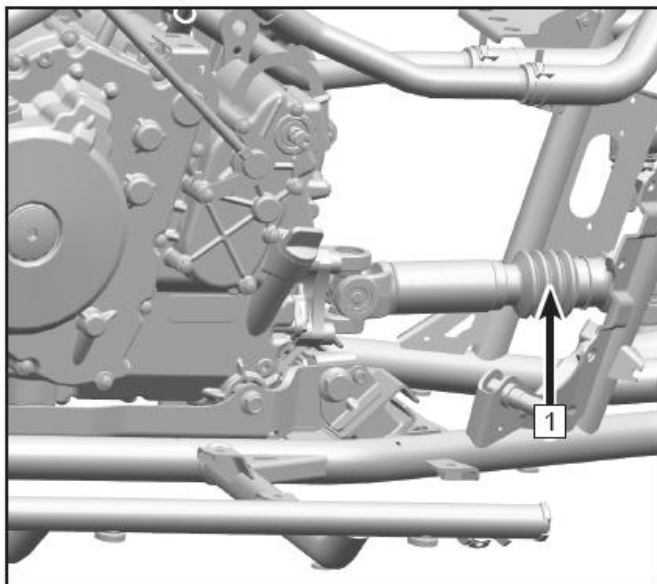

Задний:

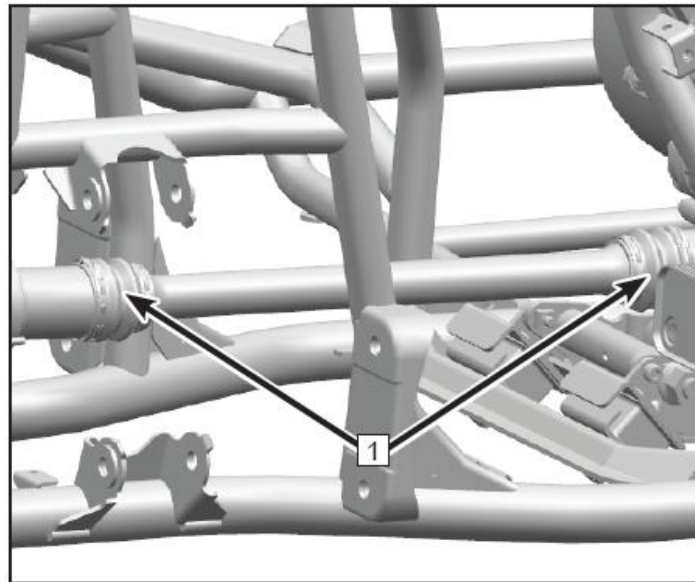

ТЕХНИЧЕСКОЕ ОБСЛУЖИВАНИЕ

Воздушный фильтр

В нижней части корпуса воздушного фильтра находится дренажный резервуар (1). Если в резервуаре имеется грязь или вода, снимите и очистите его, затем тщательно очистите корпус воздушного фильтра. Если транспортное средство погружалось в воду, свяжитесь с авторизованным дилером для выполнения комплекса мер по удалению воды из двигателя и подготовки техники к дальнейшей эксплуатации.

Техническое обслуживание воздушного фильтра

1. Снимите правую сервисную панель.
2. Освободите защелки (2) крышки корпуса воздушного фильтра.
3. Снимите крышку корпуса воздушного фильтра (3).
4. Снимите воздушный фильтр (4).
5. Проверьте состояние фильтра. При необходимости осторожно удалите имеющиеся загрязнения (пыль). Если требуется, замените фильтр.

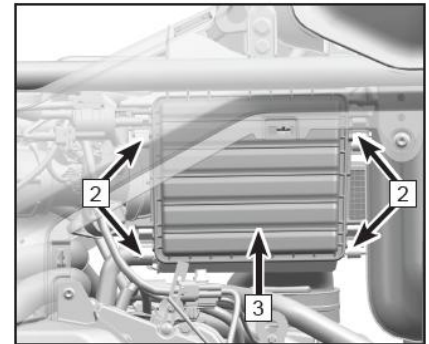
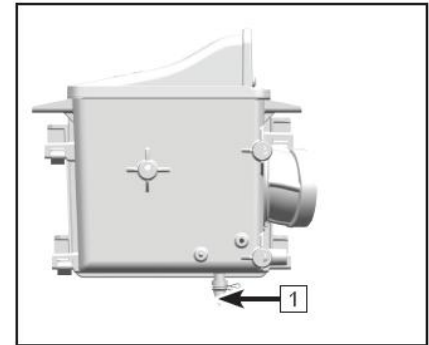

ВНИМАНИЕ

Не мойте бумажный фильтрующий элемент и не используйте сжатый воздух для его очистки.

ТЕХНИЧЕСКОЕ ОБСЛУЖИВАНИЕ

6. Нанесите тонкий слой смазки на внутренний диаметр резинового уплотнения воздушного фильтра.
7. Установите фильтр на место.
8. Установите крышку корпуса воздушного фильтра и закрепите ее защелками. Убедитесь, что крышка установлена правильно корпус воздушного фильтра герметичен.
9. Установите правую сервисную панель на место.

ПРИМЕЧАНИЕ:

Воздушный фильтр необходимо проверять и менять чаще, чем предусмотрено Регламентом технического обслуживания, если эксплуатация мотовездехода происходит в условиях повышенной влажности или запыленности. При проведении проверки и обслуживания воздушного фильтра, убедитесь в отсутствии загрязнений в корпусе воздушного фильтра и впускном воздуховоде. Проверьте герметичность соединений корпуса воздушного фильтра, дроссельного узла, воздуховода и впускного коллектора. В противном случае в двигатель попадет воздух, не прошедший очистку.

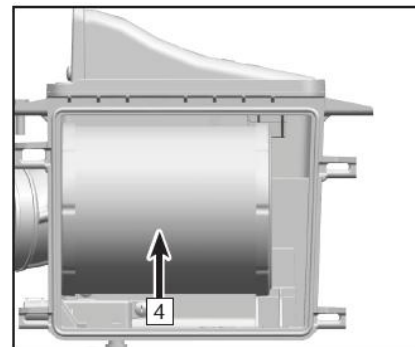

ВНИМАНИЕ

Запуск двигателя без воздушного фильтра не допускается. Попадание в двигатель воздуха, не прошедшего очистку, может стать причиной его преждевременного износа или повреждения. Кроме того, эксплуатация двигателя без воздушного фильтра может привести к снижению его эксплуатационных характеристик и перегреву.

ТЕХНИЧЕСКОЕ ОБСЛУЖИВАНИЕ

Просушка корпуса воздушного фильтра после погружения техники в воду

При попадании воды в корпус воздушного фильтра, слейте воду, снимите воздушный фильтр и тщательно просушите элементы. Не используйте сжатый воздух для чистки бумажного фильтрующего элемента воздушного фильтра. Обратитесь к авторизованному дилеру.



ВНИМАНИЕ

Запуск двигателя без воздушного фильтра не допускается. Попадание в двигатель воздуха, не прошедшего очистку, может стать причиной его преждевременного износа или повреждения. Кроме того, эксплуатация двигателя без воздушного фильтра может привести к снижению его эксплуатационных характеристик и перегреву.



ВНИМАНИЕ

Серьезное повреждение двигателя может произойти при попадании воды в корпус воздушного фильтра и двигатель. Незамедлительно обратитесь к авторизованному дилеру для проведения обслуживания, если Ваш мотовездеход был погружен в воду, или двигатель остановился при уровне воды, превышающем высоту подножки. Попадание воды в корпус воздушного фильтра и двигатель может привести к серьезному повреждению двигателя при попытке его запуска, поэтому важно не пытаться запустить двигатель до обращения к авторизованному дилеру.

ТЕХНИЧЕСКОЕ ОБСЛУЖИВАНИЕ

Искрогаситель

ПРЕДОСТЕРЕЖЕНИЕ

Прежде чем приступить к чистке искрогасителя, убедитесь, что компоненты системы выпуска отработавших газов полностью остыли. Не запускайте двигатель во время очистки системы выпуска.

Для очистки искрогасителя:

1. Открутите болты крепления (1) декоративной крышки (2) и снимите ее.
2. Открутите болты (3) и извлеките искрогаситель (4) из глушителя.
3. Аккуратно постучите по искрогасителю, затем используйте металлическую щетку для удаления с него нагара.
4. Вставьте искрогаситель в глушитель и совместите крепежные отверстия.
5. Закрутите болты. Установите декоративную крышку.

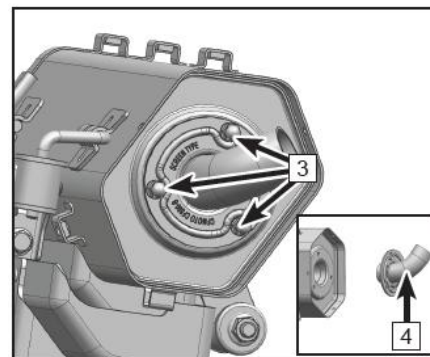
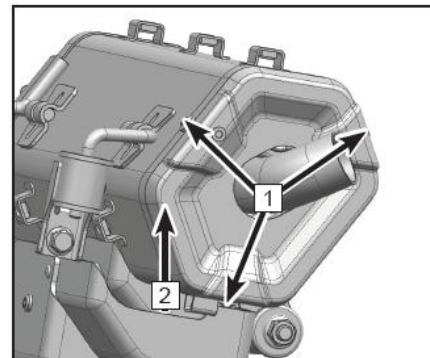

ТЕХНИЧЕСКОЕ ОБСЛУЖИВАНИЕ

Сливное отверстие крышки вариатора

Если мотовездеход был погружен в воду настолько, что в корпус вариатора попала вода, открутите сливную пробку (1) в нижней части крышки вариатора, чтобы слить воду.



ВНИМАНИЕ

Если после откручивания пробки из сливного отверстия вытекает вода, обратитесь к авторизованному дилеру для осмотра вариатора, так как вода могла повлиять на работу вариатора и двигателя.

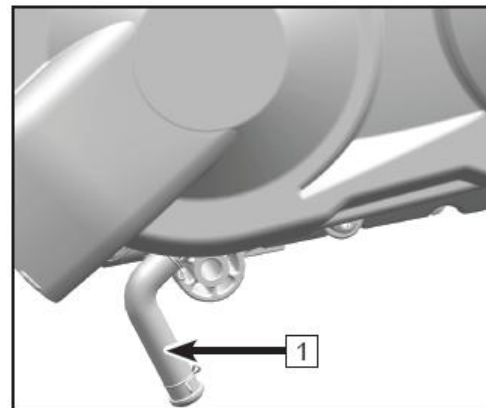

ТЕХНИЧЕСКОЕ ОБСЛУЖИВАНИЕ

Проверка тормозных колодок и дисков

Проверьте тормозные колодки (1) и диски на наличие повреждений и чрезмерного износа. Если накладки тормозных колодок имеют остаточную толщину (a) менее 1,5 мм, или диски имеют остаточную толщину (b) менее 4,0 мм – они подлежат замене. Замена компонентов тормозной системы требует профессиональных знаний, поэтому данные процедуры необходимо поручить специалистам авторизованного дилера.

ПРИМЕЧАНИЕ:

Для проверки тормозных колодок необходимо снять колеса.

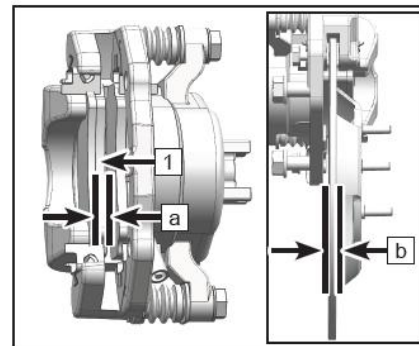

ТЕХНИЧЕСКОЕ ОБСЛУЖИВАНИЕ

Проверка уровня тормозной жидкости

Проверьте уровень тормозной жидкости в обоих компенсационных бачках (1).

Бачок тормозной жидкости ручного тормоза расположен с левой стороны руля.

Бачок тормозной жидкости ножного тормоза расположен под передней сервисной панелью.

При недостаточном уровне тормозной жидкости воздух может попасть в тормозную систему, что приведет к отказу в ее работе.

Перед началом движения убедитесь, что уровень тормозной жидкости выше минимальной отметки. В случае необходимости, долейте тормозной жидкости.

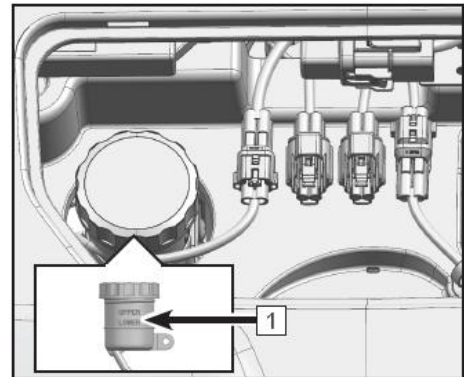
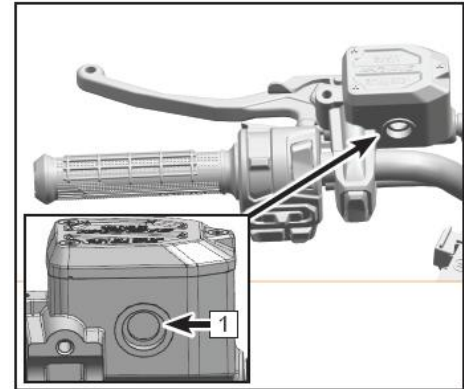

ТЕХНИЧЕСКОЕ ОБСЛУЖИВАНИЕ

ОСТОРОЖНО

Для проверки уровня тормозной жидкости передних и задних тормозных механизмов поставьте мотовездеход на ровную горизонтальную поверхность, включив парковочную блокировку, поверните руль так, чтобы колеса стояли прямо.

Используйте только тормозную жидкость DOT 4, в противном случае возможно повреждение резиновых уплотнений, утечка тормозной жидкости и отказ тормозной системы.

Не смешивайте тормозные жидкости разных классов или производителей. Это может привести к нежелательным химическим процессам и повреждению тормозной системы.

Не используйте тормозную жидкость из давно открытой емкости.

Не допускайте попадания воды в бачок тормозной жидкости. Вода существенно снижает точку кипения тормозной жидкости, что может привести к образованию паровой пробки и отказу тормозной системы.

Тормозная жидкость может повредить лакокрасочное покрытие или пластиковые детали. Незамедлительно протрите поверхность, на которую попала тормозная жидкость.

Если уровень тормозной жидкости значительно снижается, обратитесь к авторизованному дилеру для проведения проверки.

ПРИМЕЧАНИЕ:

Рекомендованная тормозная жидкость: G-Energy Expert DOT 4.

ТЕХНИЧЕСКОЕ ОБСЛУЖИВАНИЕ

Замена тормозной жидкости

Полная замена тормозной жидкости требует профессиональных навыков и должна выполняться специалистами авторизованного дилерского центра. Обращайтесь к Вашему дилеру для обслуживания или ремонта тормозной системы Вашего мотовездехода.

- Замену тормозных шлангов следует проводить каждые 4 года.

Свободный ход рычага тормоза (а)

Рычаг тормоза должен иметь небольшой свободный ход. Если свободный ход отсутствует, обратитесь к авторизованному дилеру для проверки тормозной системы.

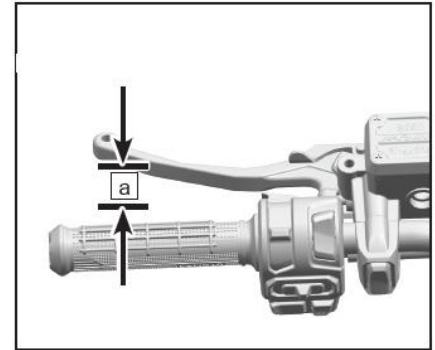

ПРЕДОСТЕРЕЖЕНИЕ

После обслуживания:

- Проверьте плавность перемещения рычага тормоза и соответствие свободного хода.
- Убедитесь, что рычаг тормоза не имеет провалов, что тормозные колодки разводятся при движении после завершения торможения.
- В тормозной системе не должно быть воздуха. Техническое обслуживание тормозной системы требует профессиональных навыков и должно выполняться специалистами авторизованного дилерского центра.

ТЕХНИЧЕСКОЕ ОБСЛУЖИВАНИЕ

Гидравлический стояночный тормоз

Для постановки мотовездехода на длительную стоянку остановите работу двигателя, нажмите одновременно на рычаг и педаль тормоза, а затем задействуйте гидравлический стояночный тормоз (А).



ПРЕДОСТЕРЕЖЕНИЕ

Эксплуатация мотовездехода с задействованным стояночным тормозом может привести к серьезным травмам или гибели.

Всегда проверяйте положение стояночного тормоза перед началом движения.

При движении НЕ используйте стояночный тормоз вместо рабочей тормозной системы.

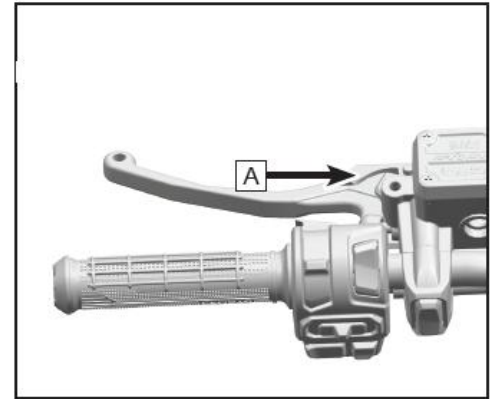

Важные меры предосторожности:

Стояночный тормоз может ослабнуть, если длительное время находится в задействованном состоянии. Всегда блокируйте колеса, чтобы предотвратить нежелательное движение техники. Не рассчитывайте только на стояночный тормоз, если необходима стоянка мотовездехода на склоне. Блокируйте колеса, находящиеся ближе к основанию подъема, чтобы предотвратить самопроизвольное скатывание мотовездехода. Альтернативой может быть стоянка параллельно основанию склона.

ТЕХНИЧЕСКОЕ ОБСЛУЖИВАНИЕ

Регулировка высоты педали тормоза

Расстояние от подножки до верхней части педали должно составлять 100 мм – 110 мм. Если необходима регулировка положения педали тормоза, обратитесь к авторизованному дилеру.

ПРЕДОСТЕРЕЖЕНИЕ

После обслуживания:

- Проверьте плавность хода тормозных механизмов и соответствие свободного хода педали тормоза.
- Убедитесь, что педаль тормоза не имеет провалов.
- В тормозной системе не должно быть воздуха. Техническое обслуживание тормозной системы требует профессиональных навыков и должно выполняться специалистами авторизованного дилерского центра.

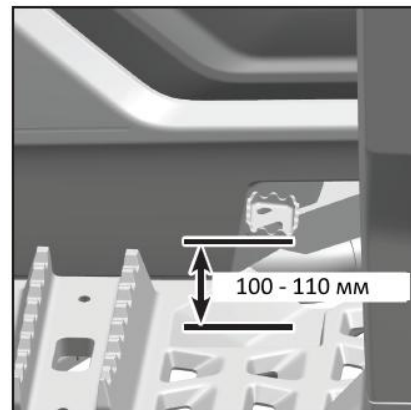

Включение стоп-сигнала

В случае неисправности стоп-сигнала проверьте выключатель и электрическую цепь. Обратитесь к авторизованному дилеру при необходимости.

ТЕХНИЧЕСКОЕ ОБСЛУЖИВАНИЕ

Проверка и смазка тросов

ПРЕДОСТЕРЕЖЕНИЕ

Смазку всех тросов транспортного средства (привода дроссельной заслонки и т.д.) нужно осуществлять регулярно. Нанесите смазку на внутреннюю часть тросов и бобышки. Если тросы не плавно перемещаются в оплетке, обратитесь к авторизованному дилеру для замены.

ПРИМЕЧАНИЕ:

Рекомендованная смазка: всесезонная

Смазка втулок стабилизатора поперечной устойчивости

Добавляйте смазку в пресс-масленку (1) стабилизатора поперечной устойчивости при помощи шприца для смазки до тех пор, пока она не начнет вытекать наружу.

ПРИМЕЧАНИЕ:

На заднем стабилизаторе поперечной устойчивости есть 2 пресс-масленки, расположенные симметрично слева и справа.

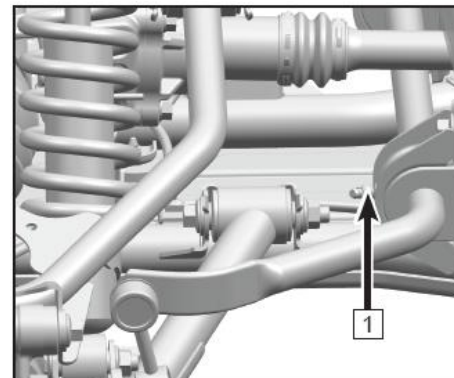

ТЕХНИЧЕСКОЕ ОБСЛУЖИВАНИЕ

Смазка холдеров задней подвески

Добавляйте смазку в пресс-масленки (1) задних холдеров при помощи шприца для смазки до тех пор, пока она не начнет вытекать наружу.

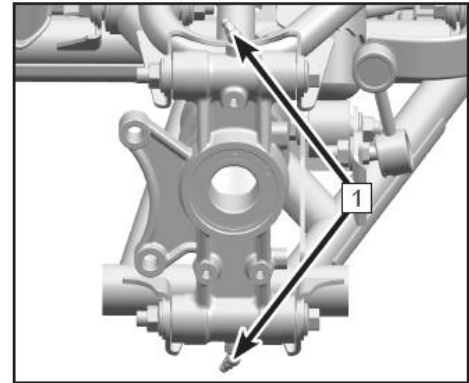

ТЕХНИЧЕСКОЕ ОБСЛУЖИВАНИЕ

Колеса и шины

Снятие и установка

Снятие колеса

1. Поднимите мотовездеход и установите под раму опоры.
2. Открутите гайки крепления колеса (1).
3. Снимите колесо.

Установка колеса

1. Установите колесо и затяните гайки от руки.

ПРИМЕЧАНИЕ:

- Устанавливайте гайки конусной центрирующей поверхностью к колесу. Данный вид гаек используется как на передних, так и на задних колесах.
- Стрелка на шине должна быть направлена в сторону вращения колеса.

2. Уберите опоры из-под рамы и опустите мотовездеход.
3. Затяните гайки крепления колеса соответствующим моментом.

ПРИМЕЧАНИЕ:

Момент затяжки гаек крепления колеса: 70 Н·м – 80 Н·м.

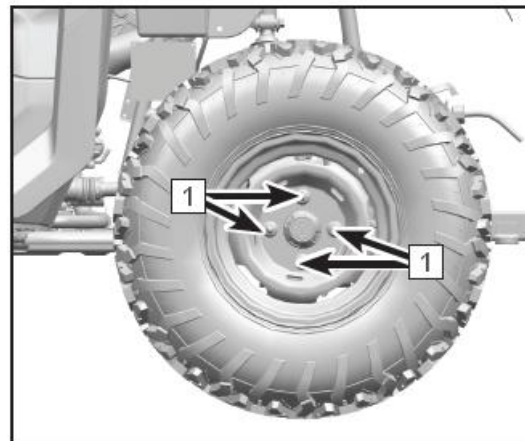

ТЕХНИЧЕСКОЕ ОБСЛУЖИВАНИЕ

Давление в шинах

Перед началом движения проверьте давление в шинах:

передних колес: 45 кПа

задних колес: 45 кПа

Глубина рисунка протектора шин

Регулярно проверяйте остаточную глубину рисунка протектора шин. Выполняйте замену шин, если глубина меньше допустимой.

Минимальная остаточная глубина рисунка протектора шин: 3,0мм.

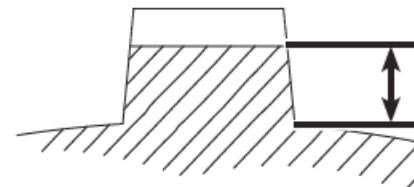
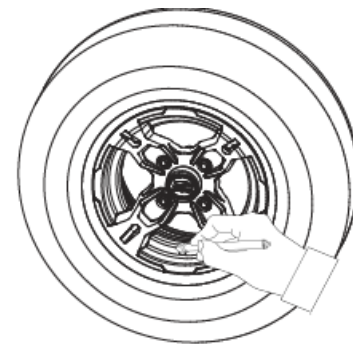

ТЕХНИЧЕСКОЕ ОБСЛУЖИВАНИЕ

Аккумуляторная батарея

Этот мотовездеход укомплектован необслуживаемой герметичной аккумуляторной батареей, которая установлена под сиденьем. Ее конструкция не предусматривает возможность проверять количество электролита или добавлять дистиллированную воду. Для зарядки аккумуляторной батареи Вы можете обратиться к авторизованному дилеру.

ПРИМЕЧАНИЕ:

Характеристика АКБ: напряжение 12 В, емкость 20 А/ч.

ВНИМАНИЕ

Не снимайте крышку необслуживаемой аккумуляторной батареи. Это может стать причиной выхода аккумуляторной батареи из строя.

ПРЕДОСТЕРЕЖЕНИЕ

Не допускайте попадания электролита на кожу, в глаза или на одежду. При работе с аккумуляторной батареей надевайте защитные очки. Храните аккумуляторную батарею в недоступном для детей месте.

ПРИ ПОПАДАНИИ ЭЛЕКТРОЛИТА НА КОЖУ: Промыть место попадания большим количеством воды.

ПРИ ПОПАДАНИИ ВНУТРЬ: Незамедлительно обратитесь за медицинской помощью.

ПРИ ПОПАДАНИИ В ГЛАЗА: Незамедлительно обратитесь за помощью к врачу и промывайте глаза водой в течение 15 минут.

Храните и заряжайте аккумуляторную батарею вдали от искр, пламени, тлеющих сигарет или других источников воспламенения. Во время зарядки и использования аккумуляторной батареи выделяется водород, поэтому в закрытом помещении должна быть включена вентиляция. Не устанавливайте АКБ в герметичную емкость или пакет во избежание ее повреждения.

ТЕХНИЧЕСКОЕ ОБСЛУЖИВАНИЕ

Снятие аккумуляторной батареи

Выключите все электрические приборы и остановите работу двигателя перед снятием аккумуляторной батареи.

Снимите ремень аккумуляторной батареи (1).

Открутите болт отрицательной клеммы и снимите клемму с проводом.

Открутите болт положительной клеммы и снимите клемму с проводом.

Снимите аккумуляторную батарею (2).

Установка АКБ

Установите аккумуляторную батарею (2) на место.

Установите положительную клемму с красным проводом и закрутите фиксирующий болт.

Установите отрицательную клемму с черным проводом и закрутите фиксирующий болт.

Установите ремень аккумуляторной батареи (1).

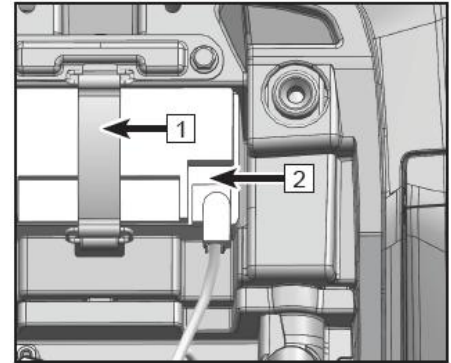

ПРЕДОСТЕРЕЖЕНИЕ

Перед установкой на технику проверьте напряжение аккумуляторной батареи, оно должно быть в диапазоне от 12,8 В до 13,15 В. При установке соблюдайте полярность: КРАСНЫЙ («+» положительный) / ЧЕРНЫЙ («-» отрицательный). Всегда отсоединяйте красный провод («+») последним при снятии аккумуляторной батареи и подсоединяйте первым при установке.

При подключении аккумуляторной батареи к технике или зарядному устройству убедитесь, что выключатели электропитания находятся в положениях ВЫКЛЮЧЕНО.

ТЕХНИЧЕСКОЕ ОБСЛУЖИВАНИЕ

Техническое обслуживание аккумуляторной батареи

- Очистить клеммы и выводы батареи можно водным раствором пищевой соды. Пыль и грязь на аккумуляторной батарее способствуют ее разряду.

Зарядка аккумуляторной батареи

Для зарядки необслуживаемой аккумуляторной батареи необходимо использовать специальное зарядное устройство. Использование несоответствующего зарядного устройства (с высоким напряжением или силой тока) может стать причиной сокращения срока службы аккумуляторной батареи и выхода ее из строя. Не превышайте максимальный зарядный ток.

- Для зарядки аккумуляторной батареи снимите ее с мотовездехода.
- Зарядите аккумуляторную батарею, если ее напряжение опустилось ниже 12,8 В. Аккумуляторная батарея заряжена полностью, если ее напряжение равно 13,10 В – 13,15 В спустя час, после окончания зарядки.
- При использовании автоматического зарядного устройства, выбирайте соответствующий аккумуляторной батарее режим зарядки или соответствующее зарядное устройство.
- Рекомендуется выполнять зарядку током, не превышающим 1А.

Если аккумуляторная батарея не берет или не держит заряд ее необходимо заменить. При замене перед установкой новой аккумуляторной батареи убедитесь, что ее габаритные размеры, напряжение и емкость соответствуют технике. При необходимости обратитесь к авторизованному дилеру.

Утилизируйте аккумуляторную батарею в соответствии с местным законодательством и нормативными документами.

ТЕХНИЧЕСКОЕ ОБСЛУЖИВАНИЕ

Хранение аккумуляторной батареи

Не храните аккумуляторную батарею при отрицательных температурах, вблизи источников тепла, под прямыми солнечными лучами, рядом с веществами, способствующими коррозионным процессам или в местах, где она будет подвергаться сильной вибрации.

Если мотовездеход не будет использоваться 30 дней и более:	
<i>АКБ снята</i>	<i>АКБ установлена на мотовездеходе</i>
Полностью зарядите аккумуляторную батарею перед началом хранения. Храните аккумуляторную батарею в сухом прохладном вентилируемом месте. Раз в месяц проверяйте уровень заряда и заряжайте при необходимости. Полностью зарядите аккумуляторную батарею перед ее установкой на мотовездеход.	Проверяйте уровень заряда и заряжайте аккумуляторную батарею раз в месяц или подключите устройство для компенсации саморазряда аккумуляторных батарей.

ТЕХНИЧЕСКОЕ ОБСЛУЖИВАНИЕ

Замена реле/предохранителей

Блок реле и предохранителей (1) расположен под передней сервисной панелью. Предохранитель усилителя рулевого управления (EPS) и главный предохранитель также расположены в этом блоке.

Если предохранитель перегорел, выключите зажигание и установите предохранитель соответствующего номинала. Проверьте, включив зажигание. Если после замены предохранитель перегорает снова, обратитесь к авторизованному дилеру.



ВНИМАНИЕ

Всегда используйте предохранитель соответствующего номинала.

Ни при каких обстоятельствах не используйте какие-либо материалы в качестве замены предохранителя.

Перед проверкой или заменой предохранителя всегда выключайте зажигание.

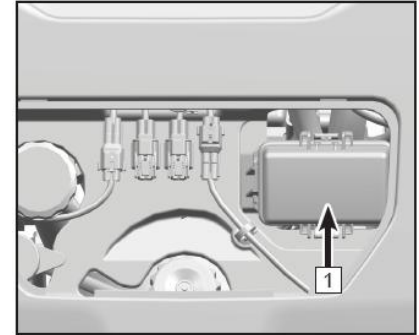

ТЕХНИЧЕСКОЕ ОБСЛУЖИВАНИЕ

Схема реле/предохранителей

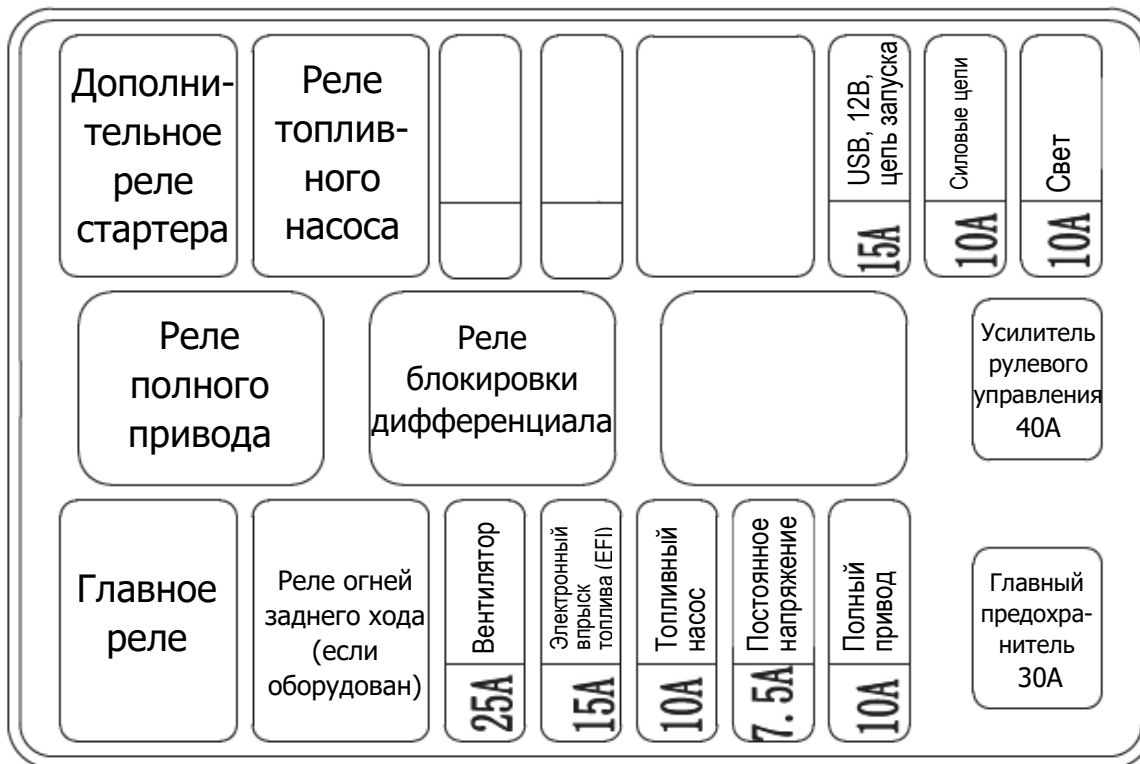

ТЕХНИЧЕСКОЕ ОБСЛУЖИВАНИЕ

Световые приборы

Передние фары и задние фонари

Данный мотовездеход оборудован светодиодными фарами и фонарями.

В случае выхода из строя или повреждения светодиодов их невозможно заменить. Необходима замена фары/фонаря в сборе.

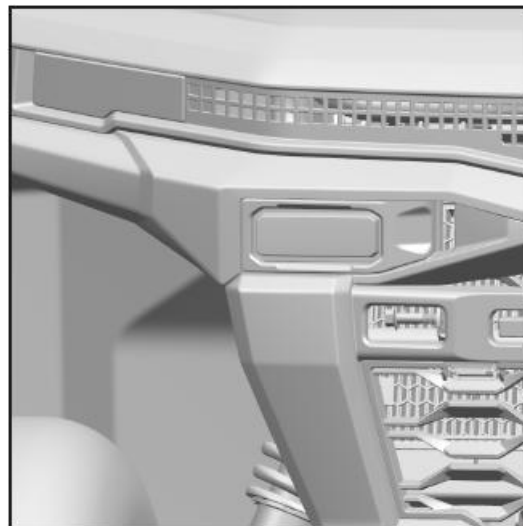

ТЕХНИЧЕСКОЕ ОБСЛУЖИВАНИЕ

Регулировка света фар

Поворотом винта можно регулировать наклон пучка света.



ПРЕДОСТЕРЕЖЕНИЕ

Рекомендуется обратиться к авторизованному дилеру для выполнения регулировки.



Замена задних фонарей и стоп-сигналов

Задние фонари и стоп-сигналы являются светодиодными. В случае выхода из строя или повреждения они не могут быть отремонтированы и должны быть заменены в сборе. Рекомендуется обратиться к авторизованному дилеру.

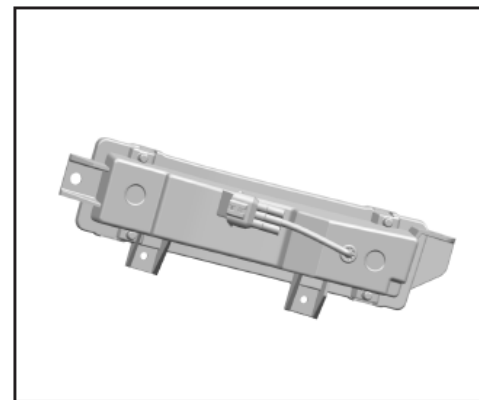

ТЕХНИЧЕСКОЕ ОБСЛУЖИВАНИЕ

Передние и задние амортизаторы

Регулировка предварительного натяжения пружин амортизаторов

Предварительное натяжение пружин передних и задних амортизаторов может быть отрегулировано в соответствии с условиями эксплуатации и нагрузкой на мотовездеход.

Для регулировки предварительного натяжения пружин задних амортизаторов необходимо снять задние колеса.

Регулировка предварительного натяжения пружин:

Для увеличения жесткости поверните регулировочное кольцо (1) в направлении «а».

Для уменьшения жесткости поверните регулировочное кольцо (1) в направлении «b».

ПРИМЕЧАНИЕ:

Для выполнения регулировки предварительного натяжения пружин требуется специальный ключ (2), который может быть приобретен у авторизованного дилера.

Предварительное натяжение пружин, установленное производителем – 2.

ПРИМЕЧАНИЕ:

Амортизаторы справа и слева должны быть отрегулированы аналогичным образом. Неравномерная регулировка может привести к ухудшению управляемости и устойчивости мотовездехода.

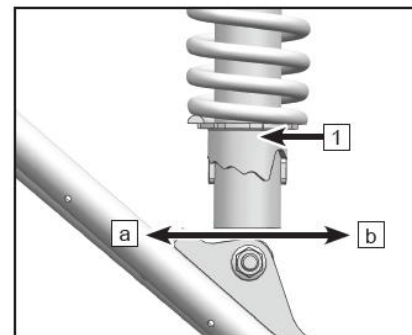

МОЙКА И ХРАНЕНИЕ

Мойка мотовездехода

Мойка транспортного средства не только улучшает его внешний вид, но и продлевает срок службы некоторых компонентов. С соблюдением определенных мер предосторожности мойка Вашего мотовездехода во многом схожа с мойкой автомобиля.

Самым лучшим и безопасным способом является мойка водой со слабым мыльным раствором при помощи поливочного шланга. Сначала очистите мягкими средствами верхнюю часть мотовездехода, а затем детали, расположенные ниже. Промойте мотовездеход водой и протрите его замшей для удаления воды, не оставляя разводов. Не допускайте попадания воды в корпус воздушного фильтра.

ПРИМЕЧАНИЕ:

При повреждении предупреждающих наклеек обратитесь к авторизованному дилеру для их замены.

Не используйте мойки высокого давления. Использование мойки высокого давления может привести к повреждению подшипников ступиц, уплотнений деталей трансмиссии, обтекателей, наклеек, деталей системы впуска, электрооборудования и т.д.

ПРИМЕЧАНИЕ:

После мойки незамедлительно смажьте все смазываемые шарнирные соединения и дайте двигателю немного поработать, чтобы испарилась вся вода, которая могла попасть на систему выпуска и другие компоненты двигателя.



ВНИМАНИЕ

Некоторые вещества, например, репелленты, могут повредить пластиковые детали. Избегайте попадания на пластиковые детали мотовездехода веществ, способных вызвать их повреждение.

МОЙКА И ХРАНЕНИЕ

Хранение

Подготовка к хранению

1. Устранение неисправностей

Устраните все выявленные неисправности Вашей техники перед хранением мотовездехода для предотвращения повреждения мотовездехода при последующей эксплуатации.

2. Проверка шин

Проверьте состояние шин и остаточную глубину рисунка протектора. Убедитесь, что давление в шинах соответствует рекомендованным значениям.

3. Воздушный фильтр/Корпус воздушного фильтра

Проверьте, очистите или замените воздушный фильтр. Очистите корпус воздушного фильтра и дренажный резервуар.

4. Проверка уровня технических жидкостей

Проверьте уровни следующих жидкостей и замените их при необходимости:

- Масло в двигателе (прогрейте двигатель не более 2 минут, остановите его работу и замените масло и масляный фильтр)
- Масло в переднем редукторе
- Масло в заднем редукторе
- Тормозная жидкость (меняйте каждые два года или чаще при ее потемнении или загрязнении)
- Охлаждающая жидкость (проверьте состояние и замените при необходимости; выполняйте замену охлаждающей жидкости каждые 2 года или чаще при ее загрязнении/потере свойств)
- Топливо (полный бак с учетом добавленного стабилизатора топлива в соответствии с инструкциями производителя)

МОЙКА И ХРАНЕНИЕ

5. Стабилизатор топлива

Залейте в топливный бак свежее топливо и добавьте в него стабилизатор топлива в соответствии с инструкцией производителя. Не храните топливо без стабилизатора в топливном баке более 30 дней, потому что его качество начинает ухудшаться, что может привести к повреждению компонентов топливной системы.

6. Аккумуляторная батарея

Снимите аккумуляторную батарею и убедитесь, что она полностью заряжена перед постановкой ее на хранение. Не храните аккумуляторную батарею в разряженном состоянии и при отрицательных температурах, это может привести к ее повреждению.

7. Смазка

Осмотрите и смажьте специальной смазкой все тросы в соответствии с инструкцией производителя. Смажьте все смазываемые шарнирные соединения всесезонной смазкой.

8. Смазка внутренних частей двигателя

1. Снимите боковую облицовку для доступа к свече зажигания.
2. Снимите свечу зажигания, поверните коленчатый вал двигателя таким образом, чтобы поршень находился в нижней мертвой точке, после чего залейте в цилиндр примерно 15 – 20 мл моторного масла.

ПРИМЕЧАНИЕ:

Выполняйте данную процедуру осторожно! Если Вы не попадете в отверстие свечи, масло стечет вниз по свечному колодцу и будет выглядеть как течь масла. Для доступа к отверстию свечи используйте чистый шланг и шприц с точным количеством масла.

3. Медленно проверните коленчатый вал двигателя несколько раз. Поршень, поршневые кольца и цилиндр будут покрыты защитной пленкой свежего моторного масла.
4. Установите свечу зажигания. Затяните необходимым моментом.

МОЙКА И ХРАНЕНИЕ

5. Установите свечной колпачок и боковую облицовку на место.

ПРИМЕЧАНИЕ:

Запуск двигателя в период хранения разрушит защитную пленку, образованную при консервации, что может привести к образованию ржавчины. Не запускайте двигатель в период хранения.

Место для хранения и защита транспортного средства в период хранения

Установите мотовездеход на подставки под раму таким образом, чтобы колеса были на высоте 30 мм – 40 мм над опорной поверхностью. Убедитесь в том, что хранение осуществляется в хорошо проветриваемом месте. Накройте транспортное средство соответствующим чехлом с вентиляционными отверстиями.

ПРИМЕЧАНИЕ:

Не используйте пластиковые чехлы и чехлы с покрытием. Они могут способствовать образованию конденсата, что может привести к коррозии.

Если процедура консервации двигателя не была выполнена, рекомендуется запускать двигатель каждые 3 месяца и позволить ему поработать на оборотах холостого хода 5-10 минут, чтобы смазка поступила ко всем компонентам двигателя. Если двигатель не работал длительное время, избегайте быстрого набора высоких оборотов сразу после запуска во избежание повреждения деталей двигателя или сокращения их срока службы.

МОЙКА И ХРАНЕНИЕ

Транспортировка мотовездехода

При транспортировке мотовездехода соблюдайте следующие указания:

- Остановите работу двигателя и вытащите ключ из замка зажигания, чтобы не потерять его во время транспортировки.
- Убедитесь, что крышка топливного бака правильно и надежно установлена.
- Убедитесь, что сиденье правильно и надежно установлено.
- Установите рычаг переключения передач в любое положение, кроме парковочной блокировки, после чего заблокируйте передние и задние колеса.
- Жестко зафиксируйте переднюю и заднюю части рамы мотовездехода на грузовой платформе для предотвращения его перемещения во время транспортировки.



ВНИМАНИЕ

Никогда не выполняйте транспортировку мотовездехода на парковочной блокировке, в противном случае детали трансмиссии будут повреждены.

Никогда не выполняйте транспортировку мотовездехода с использованием лебедки, так как это может привести к ее повреждению.

ПОИСК И УСТРАНЕНИЕ НЕИСПРАВНОСТЕЙ

Данный раздел содержит информацию по устранению наиболее простых неисправностей. Для диагностики неисправностей требуется определенный опыт. Если не получается самостоятельно устранить неисправность, обратитесь к авторизованному дилеру для диагностики и ремонта.

Коленчатый вал двигателя не проворачивается

Возможная причина	Решение
Сгоревший предохранитель/реле	Замените предохранитель/реле
Низкий заряд аккумуляторной батареи	Зарядите аккумуляторную батарею
Незатянутые клеммы аккумуляторной батареи	Проверьте и затяните все соединения
Выключатель двигателя	Проверьте функции
Ненадежный электрический контакт в системе зажигания	Проверьте и затяните все соединения
Включена передача	Нажмите на педаль тормоза или включите нейтральную передачу или парковочную блокировку

Посторонние звуки из двигателя (гул, стук)

Возможная причина	Решение
Низкое качество топлива или низкооктановое топливо	Замените топливо на неэтилированный бензин с октановым числом не ниже 95
Неправильный угол опережения зажигания	Обратитесь к авторизованному дилеру
Неправильный межэлектродный зазор свечи зажигания или ее калильное число	Установите зазор согласно спецификации или замените свечу

ПОИСК И УСТРАНЕНИЕ НЕИСПРАВНОСТЕЙ

Работа двигателя останавливается, двигатель не развивает полную мощность

Возможная причина	Решение
Перегрев двигателя	Очистите решетку радиатора, радиатор, внешние поверхности двигателя, обратитесь к Вашему дилеру
Нет топлива	Заправьте мотовездеход неэтилированным бензином с октановым числом не ниже 95
Передавлен или засорен шланг вентиляции топливного бака	Проверьте, замените, обратитесь к авторизованному дилеру
Попадание воды в топливо	Слейте топливо из топливной системы и залейте свежее топливо
Загрязнены или неисправны свечи зажигания	Проверьте, очистите или замените свечи зажигания
Повреждены или неисправны высоковольтные провода	Обратитесь к авторизованному дилеру
Неправильный межэлектродный зазор свечей зажигания или их калильное число	Установите зазор согласно спецификации или замените свечи
Ненадежный электрический контакт в системе зажигания	Проверьте и затяните все соединения
Низкий заряд аккумуляторной батареи	Зарядите аккумуляторную батарею полностью, убедитесь в ее исправности
Чрезмерное загрязнение воздушного фильтра	Проверьте и при необходимости замените
Неисправность функции ограничения скорости при движении задним ходом	Обратитесь к авторизованному дилеру
Механическое повреждение	Обратитесь к авторизованному дилеру

ПОИСК И УСТРАНЕНИЕ НЕИСПРАВНОСТЕЙ

Коленчатый вал проворачивается, но двигатель не запускается

Возможная причина	Решение
Нет топлива	Заправьте мотовездеход неэтилированным бензином с октановым числом не ниже 95
Засорен топливный фильтр	Проверьте и очистите, при необходимости замените
Попадание воды в топливо	Слейте топливо из топливной системы и залейте свежее топливо
Неисправность топливного насоса	Замените топливный насос
Старое или несоответствующее топливо	Замените свежим неэтилированным бензином с октановым числом не ниже 95
Загрязнена или неисправна свеча зажигания	Проверьте состояние, очистите или замените свечу зажигания
Нет искры на свече зажигания	Проверьте свечу, убедитесь, что зажигание включено
Вода или топливо в картере двигателя	Незамедлительно обратитесь к авторизованному дилеру
Засорен воздушный фильтр	Проверьте, очистите корпус и замените фильтрующий элемент при необходимости
Засорена топливная форсунка	Проверьте, очистите и/или замените форсунку
Низкий заряд аккумуляторной батареи	Зарядите аккумуляторную батарею
Механическое повреждение	Обратитесь к авторизованному дилеру

ПОИСК И УСТРАНЕНИЕ НЕИСПРАВНОСТЕЙ

Воспламенение топливовоздушной смеси вне камеры сгорания

Возможная причина	Решение
Слабая искра свечи зажигания	Проверьте, очистите и/или замените свечу зажигания
Неправильный межэлектродный зазор свечи зажигания или ее калильное число	Установите зазор согласно спецификации или замените свечу
Старое или несоответствующее топливо	Замените свежим неэтилированным бензином с октановым числом не ниже 95
Неправильный угол опережения зажигания	Обратитесь к авторизованному дилеру
Механическое повреждение	Обратитесь к авторизованному дилеру

Двигатель работает нестабильно, останавливается

Возможная причина	Решение
Загрязнена или неисправна свеча зажигания	Замените свечу
Поврежден или неисправен высоковольтный провод	Обратитесь к авторизованному дилеру
Неправильный межэлектродный зазор свечи зажигания или ее калильное число	Установите зазор согласно спецификации или замените свечу
Ненадежный электрический контакт в системе зажигания	Проверьте и затяните все соединения
Попадание воды в топливо	Слейте топливо из топливной системы и залейте свежее топливо
Низкий заряд аккумуляторной батареи	Зарядите аккумуляторную батарею

ПОИСК И УСТРАНЕНИЕ НЕИСПРАВНОСТЕЙ

Двигатель работает нестабильно, останавливается

Возможная причина	Решение
Передавлен или засорен шланг вентиляции топливного бака	Проверьте, при необходимости замените
Низкое качество топлива	Замените топливо на неэтилированный бензин с октановым числом не ниже 95
Чрезмерное загрязнение воздушного фильтра	Проверьте, очистите и при необходимости замените
Неисправность ограничителя скорости	Обратитесь к авторизованному дилеру
Механическое повреждение	Обратитесь к авторизованному дилеру
Слишком бедная или слишком богатая топливовоздушная смесь	Обратитесь к авторизованному дилеру
Низкий уровень топлива или грязь в топливе	Долейте или смените топливо, прочистив топливную систему
Низкооктановое топливо	Замените топливо на неэтилированный бензин с октановым числом не ниже 95
Засорен топливный фильтр	Замените фильтр

ПОИСК И УСТРАНЕНИЕ НЕИСПРАВНОСТЕЙ

Поиск и устранение неисправностей электронной системы управления

Электронная система управления Вашего мотовездехода имеет функцию самодиагностики. При обнаружении неисправности на панели приборов начинает мигать индикатор неисправности и появляется четырехзначный код ошибки в левом верхнем углу (1). В этом случае прекратите эксплуатацию мотовездехода и незамедлительно обратитесь к авторизованному дилеру. У дилера есть инструменты, необходимые для диагностики и ремонта. Как только дилер обнаружит и устранит неисправность, индикатор и код неисправности исчезнут с панели приборов.

ПРИМЕЧАНИЕ:

Код ошибки – это одно из значений Информационного указателя. Для просмотра кода ошибки воспользуйтесь кнопкой SET, чтобы выбрать отображение именно этого значения на панели приборов.

Индикатор неисправности электронной системы управления

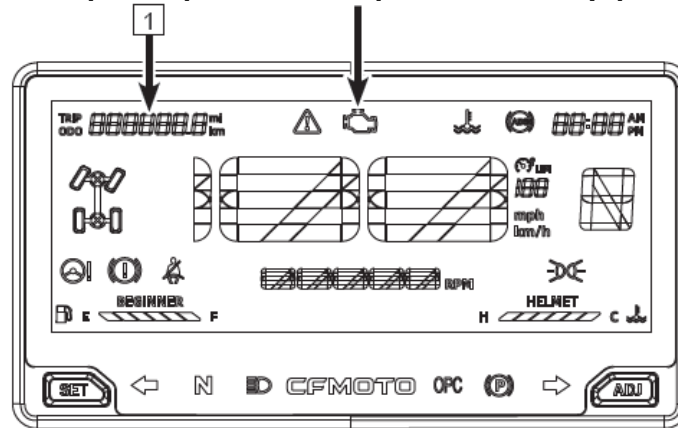

ПОИСК И УСТРАНЕНИЕ НЕИСПРАВНОСТЕЙ

Индикатор неисправности электрического усилителя руля (если оборудован EPS)

Электрический усилитель руля (1) на Вашем мотовездеходе имеет функцию самодиагностики. При обнаружении неисправности на панели приборов начинает мигать соответствующий индикатор неисправности (2). При отсутствии неисправностей индикатор (2) загорается после поворота ключа в замке зажигания в положение «ON», но усилитель при этом не работает. После запуска двигателя индикатор EPS гаснет, а электрический усилитель начнет работать.

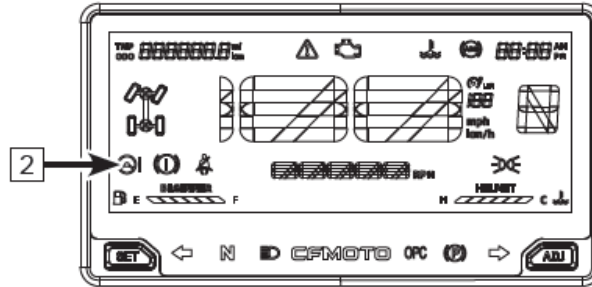
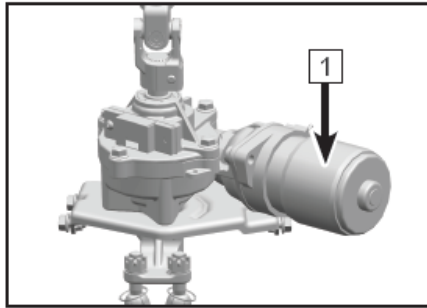

Код неисправности электрического усилителя руля (EPS)

Каждый код неисправности состоит из 2 знаков, которые определяются количеством и продолжительностью вспышек индикатора неисправности EPS. Количество длинных вспышек определяет цифру первого знака кода неисправности, а количество коротких вспышек определяет цифру второго знака кода неисправности. Продолжительность длинной вспышки: 1,5 сек. Продолжительность короткой вспышки: 0,5 сек. Интервал между вспышками: 2 сек. Цикл вспышек повторится после выключения индикатора неисправности на 3 секунды.

До замены усилителя сначала необходимо проверить разъемы и предохранитель, обратитесь к авторизованному дилеру для диагностики и ремонта.

ПОИСК И УСТРАНЕНИЕ НЕИСПРАВНОСТЕЙ

Поиск и устранение неисправностей электрического усилителя руля (EPS) (если оборудован)

№	Неисправность	Возможная причина	Решение
1	Отсутствует вспомогательное усилие на руле	Плохой электрический контакт разъемов	Проверьте электрические разъемы и надежность соединений
		Перегорание предохранителя	Замените предохранитель
		Неисправность блока управления, электрического мотора или датчика	Обратитесь к авторизованному дилеру
2	Несимметричное вспомогательное усилие при повороте руля в правую и левую стороны	Неверное напряжение на выходе датчика	Обратитесь к авторизованному дилеру
		Неисправность блока управления, электромотора или датчика	Обратитесь к авторизованному дилеру
3	Раскачивание руля	Неверное подключение электромотора	Поменяйте подсоединение черного и красного проводов
		Неисправность блока управления или датчика	Обратитесь к авторизованному дилеру
4	Низкое вспомогательное усилие	Низкий заряд аккумуляторной батареи	Зарядите или замените аккумуляторную батарею
		Неисправность электромотора	Обратитесь к авторизованному дилеру
		Низкое давление воздуха в передних шинах	Доведите давление в шинах до рекомендованного значения
5	Посторонний шум при работе	Неисправность электромотора	Обратитесь к авторизованному дилеру
		Чрезмерный износ компонентов рулевого управления	Обратитесь к авторизованному дилеру
		Неверная сборка рулевой колонки или других компонентов рулевого управления	Проверьте и затяните все болты рулевого управления

ГАРАНТИЙНЫЕ ОБЯЗАТЕЛЬСТВА

Гарантийный срок

На технику распространяется гарантия, действующая в течение **2 (двух)** лет со дня ее приобретения.

Гарантийные обязательства в отношении проданной техники вступают в силу после надлежащего оформления договора купли-продажи, выдачи электронного паспорта самоходной машины (ЭПСМ) / электронного паспорта транспортного средства (ЭПТС) (в зависимости от вида транспортного средства) и фактической передачи техники покупателю (подписания акта приема-передачи).

Под гарантийными обязательствами понимается, что любой проявившийся дефект, возникший по вине завода-изготовителя, будет устранен, или любая деталь, вышедшая из строя по причине наличия дефекта материала и/или изготовления, будет заменена или отремонтирована бесплатно, при условии соблюдения правил эксплуатации техники, объема и периодичности технического обслуживания, характера объявленного использования, отсутствия внешнего воздействия на узлы и агрегаты, а так же отсутствия внесенных изменений в конструкцию техники.

Гарантийные обязательства на технику распространяются для первого и последующих владельцев в течение всего оставшегося срока действия гарантии. Гарантия на любую отремонтированную или замененную в рамках гарантийного ремонта или обслуживания деталь действует в течение оставшегося срока гарантии, действующей на единицу техники в целом.

Официальный дилерский центр обязуется осуществлять гарантийное и сервисное обслуживание техники вне зависимости от того, была техника продана им или каким-либо другим официальным дилерским центром.

Все замененные по гарантии детали являются собственностью Поставщика и могут быть затребованы им для проведения экспертизы или предъявления заводу-изготовителю.

Срок службы техники составляет 7 (семь) лет. По истечении нормативного срока службы эксплуатация допускается при условии проведения диагностики и подтверждения исправного технического состояния транспортного средства.

В соответствии с Постановлением Правительства РФ от 19 января 1998 г. №55 техника включена в перечень непродовольственных товаров надлежащего качества, не подлежащих возврату или обмену на аналогичный товар других размера, формы, габарита, фасона, расцветки и комплектации.

ГАРАНТИЙНЫЕ ОБЯЗАТЕЛЬСТВА

Гарантия на приобретенные запчасти

Если оригинальная деталь, приобретенная у официального дилера и установленная им, выйдет из строя по причине дефекта материала или изготовления, то она будет заменена или отремонтирована бесплатно любым авторизованным дилером в течение 90 (девяноста) последовательных дней с момента ее приобретения или 30 (тридцати) дней в случае ее установки покупателем самостоятельно.

Регламент технического обслуживания

С регламентом технического обслуживания (ТО) можно ознакомиться на страницах Руководства пользователя. Факт выполнения технического обслуживания, помимо оформляемого и подписываемого сторонами заказ-наряда, фиксируется в электронной базе данных. Информация о проведенных ТО может быть запрошена владельцем техники в любой момент, в любом официальном дилерском центре и будет предоставлена в печатном виде установленной формы.

Отказ от выполнения гарантийных обязательств может наступить в следующих случаях:

- Невыполнение требований Руководства пользователя в части применения рекомендованных технических жидкостей, а также правил эксплуатации и хранения техники;
- Несоблюдение объема и периодичности выполнения работ по техническому обслуживанию (допускается перепробег не более 50 км);
- Превышение эксплуатационных параметров, указанных в Руководстве пользователя;
- Возникновение повреждений в результате опрокидывания, внешнего механического воздействия, столкновения с препятствиями или другими участниками движения;
- Эксплуатация техники не по ее прямому назначению, в том числе использование техники в спортивных соревнованиях и в учебных целях;
- Внесение изменений в конструкцию техники или установка несертифицированного заводом-изготовителем дополнительного оборудования;

ГАРАНТИЙНЫЕ ОБЯЗАТЕЛЬСТВА

- Замена стандартных узлов, деталей и агрегатов на непредусмотренные заводом-изготовителем;
- Разборка и ремонт техники непосредственно владельцем или ремонтной службой, не имеющей соответствующей авторизации;
- Небрежная эксплуатация техники;
- Затопление транспортного средства и попадание воды в двигатель и/или иные узлы и агрегаты;
- Непринятие владельцем своевременных мер, направленных на то, чтобы избежать возникновения или развития неисправности;
- Несоблюдение рекомендаций сервисных центров по выполнению тех или иных работ;
- Игнорирование уведомления о необходимости проведения работ по гарантийным кампаниям.

Гарантийные обязательства не распространяются:

- На естественный износ, за исключением случаев, когда ущерб является прямым следствием дефекта материала и / или производственного брака, деталей и узлов, таких как фрикционные детали тормозов, фрикционные детали сцепления, ремень вариатора / приводная цепь, свечи зажигания, шины и т.п.;
- На расходные материалы, такие как плавкие предохранители, электролампы, фильтры, технические жидкости и т.п.;
- На запотевание световых приборов;
- На дефекты и неисправности, возникшие из-за установки неоригинальных запасных частей, аксессуаров или другого оборудования (включая системы сигнализации);
- На ущерб в результате использования топлива, других технических жидкостей и смазочных материалов, не рекомендованных Руководством пользователя;
- На посторонние звуки, шумы, вибрации, которые не влияют на характеристики и работоспособность техники и ее элементов;

УТИЛИЗАЦИЯ

ВНИМАНИЕ

Данный мотовездеход содержит компоненты, материалы и вещества, которые при неправильной утилизации могут нанести вред окружающей среде и здоровью человека (металлы, пластики, электроника, смазочные материалы, хладагенты, гидравлические жидкости и т.д.).

Утилизация мотовездехода должна производиться в соответствии с местными, региональными и государственными экологическими нормами и правилами.

Запрещается выбрасывать компоненты снегоболотохода вместе с бытовым мусором.

Для утилизации рекомендуется обратиться в специализированные компании, имеющие лицензию на переработку промышленных отходов.

